



ULT U100 / XLT U100

GB Instructions for use
DE Bedienungsanleitung
DK Brugsanvisning

Warning

WARNING:

Keep ventilation openings in the appliance's cabinet or in the built-in structure clear of obstruction.

WARNING:

Do not use **mechanical devices** or other means to accelerate the defrosting process, other than those recommended by the manufacturer.

WARNING:

Do not damage the refrigerant circuit.

WARNING:

Do not use **electrical appliances** inside the storage compartment, unless they are of a type recommended by the manufacturer.



WARNING:

Danger: Risk of fire or explosion. Flammable refrigerant is used. To be repaired only by trained personnel.

WARNING:

When positioning the appliance, ensure the power cord is not trapped or damaged.

WARNING:

Do not locate multiple portable socket-outlets or portable power supplies at the rear of the appliance.

- Always keep the keys in a separate place and out of reach of children.
- Children should be supervised to ensure that they do not play with the appliance.
- This appliance is not intended for use by persons (including children) with reduced physical, sensory or mental capabilities, or lack of experience and knowledge, unless they have been given supervision or instruction concerning use of the appliance by a person responsible for their safety.
- Before servicing or cleaning the appliance, unplug the appliance from the mains or disconnect the electrical power supply.
- If the supply cord is damaged, it must be replaced by the manufacturer, its service agent, or similarly qualified persons in order to avoid a hazard.

- Frost formation on the interior evaporator wall and upper parts is a natural phenomenon. Therefore, the appliance should be defrosted during normal cleaning or maintenance.
- Please note that changes to the appliance construction will cancel all warranty and product liability.
- Do not store explosives, such as aerosol cans with flammable propellants in the unit.

Contents

Warning	2
Get to know your freezer	4
Before starting the appliance.....	5
Electrical connection.....	6
Battery backup system at start-up	7
Installation and start-up	8
Ventilation guards	9
Maximum shelf load.....	10
Interior fitting.....	10
Remounting in new height position.....	11
Port hole	12
Reversible door	13
Controller. Operation and function.....	21
Defrosting, cleaning and maintenance	24
Fault finding	26
Warranty, spare parts and service	27
Disposal.....	28

Get to know your freezer

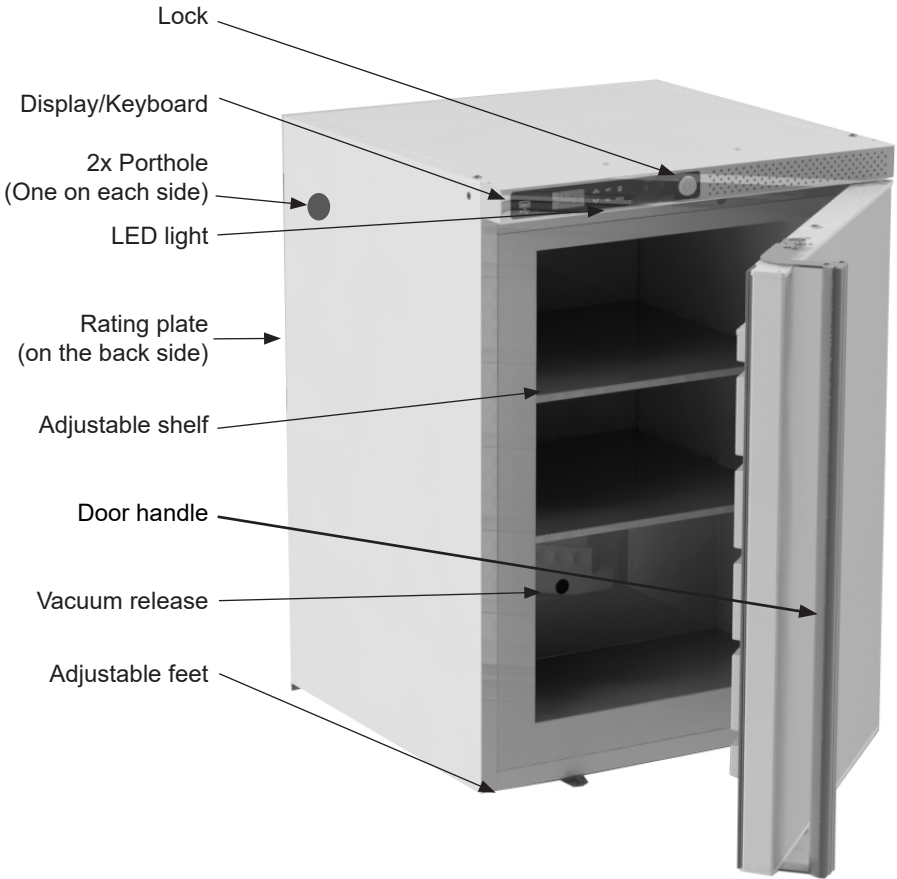

fig. 1

Before starting the appliance

Before operating your new appliance, please read the following instructions carefully as they contain important information on safety, installation, operation and maintenance. Keep the instructions for future reference.

On receipt, check to ensure that the appliance has not been damaged during transport. Transport damage should be reported to the local distributor before the appliance is taken into use.

Clean the inside of the cabinet according to the cleaning instructions.

If during transport the appliance has been laid down, or if it has been stored in cold surroundings (colder than $+5^{\circ}\text{C}$), it must be allowed to stabilise in an upright position for at least an hour before being switched on.

Note: If the appliance is to be laid down, the door must face upwards and the appliance must be enclosed in the original packaging.

Electrical connection

Wiring and connections in power supply systems must be all applicable (local and national) electrical codes. Consult these codes lengths and sizes prior to cabinet installation.

This device complies with relevant EU directives including Machinery 2006/42/EC Directive 2014/35/EU and Electromagnetic Compatibility Directive 2014/30/EU

The socket should be freely accessible.

Connect the appliance only to 220/240 V. Be aware of the rating label if it should be 50Hz or 60Hz alternating current via a correctly installed earthed socket.

The socket must be fused with a 10 A - 13 A fuse.

If the appliance is to be operated in a non-European country, check on the rating plate whether the indicated voltage and current type correspond to the values of your mains supply.

Information regarding voltage, current or power are given on the rating plate.

The power cord may be replaced by a technician only.

The rating plate provides various technical information as well as type and serial number.

The climate class is shared on the name-plate. This specifies the optimum room temperature.

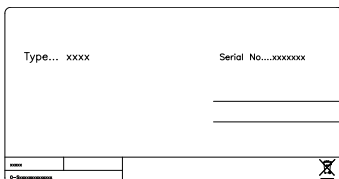

fig. 2

Room climate class	Max room temperature °C	Relative humidity %
3	25	60
4	30	55
5	40	40
7	35	75

Battery backup system at start-up

This appliance is equipped with a battery back up system.
Please activate the battery backup before final placement (see fig. 3)



fig. 3

Use a pen or screwdriver to push the button through the above hole on the appliance backside. This will switch on the battery backup system.

Then please check the battery backup image  appears in the front display lower left corner. This shows the battery backup is activated.

NOTE!

The battery backup system does not supply the cooling system with power.

When starting up the appliance for the first time it is necessary to switch on the battery backup system.

NOTE!

The battery for back up should be changed every third year to secure 48 hours of back up. Please put this change in the maintenance schedule for every third year.

Battery backup function

The battery backup system supplies the controller and keyboard with power at power failure. This makes it possible to supervise the temperatures in the unit during the power failure.

The battery backup system makes it possible to supervise the temperatures for 48 hours. After a power failure and at the first start up the battery needs to be recharged. To regain the full capacity the battery will be reloading for 10 days

Installation and start-up

The appliance viewed from above

If the appliance is placed beside a wall, there must be sufficient room for its door to be opened wide enough to allow the shelf to be pulled out (fig. 4)

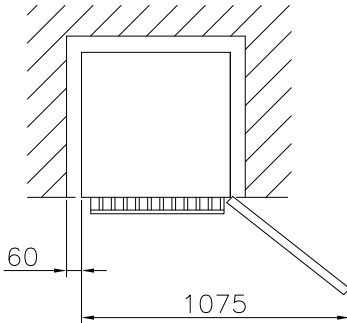

fig. 4

Ventilation

It is important that the appliance is well ventilated and that air can circulate freely above, below and around it. The figures (fig. 4-6) illustrate how the necessary air circulation around the appliance is ensured.

Setting up

It is important that the appliance is absolutely level. It can be levelled by screwing the adjustable feet of the appliance up or down.

Use a spirit level to check that the appliance is absolutely level sideways.

If the appliance is placed on a soft surface, e.g. floorboards or a carpet you must recheck whether the appliance is still level after a period of time as the underlying surface may yield under the weight of the appliance.

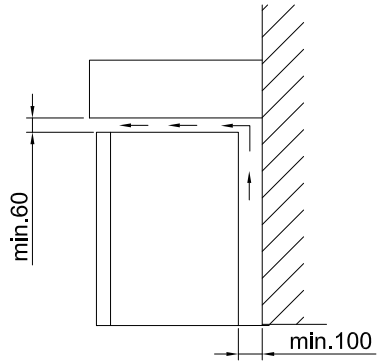

fig. 5

Side by side

In side-by-side arrangements there must be at least 60 mm between each unit on each side of the cabinets, to ensure the doors can be opened freely (See fig. 6)

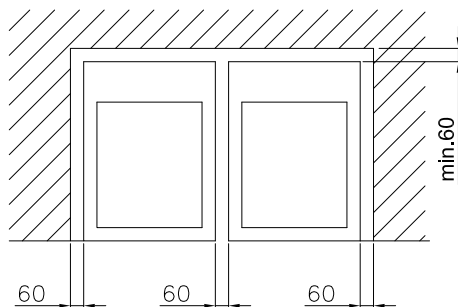
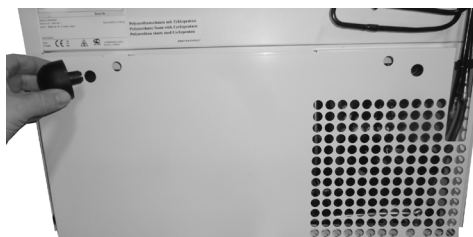

fig. 6

Ventilation guards

The two ventilation guards are mounted before moving the appliance to its final placement. The guards function is to secure an absolute minimum of ventilation, if the appliance is pushed too close up against a wall.

Remember our guideline is minimum 100 mm free space behind the appliance to ensure sufficient airflow.



1. Locate the left $\text{\O}15$ mm hole in the engine cover on the appliance back. Push a guard in the hole



2. Then locate the identical hole in the right side of the engine cover and push the last guard into this hole



Maximum shelf load

The stainless steel shelves are designed to carry the weight of max. 15 kg each.



Interior fitting

Stainless steel shelf

The shelves are demountable and the height position is adjustable.

Demounting

The shelf is demountable without use of tools:



Lift up to release all hooks and pull the shelf to one side. Then tilt the shelf upwards in the free side and lift it out

Remounting in new height position

The shelf is remounted by following a few simple steps:



1. The shelf hooks are smallest in the rear edge.
Make sure the shelf direction is correct, by ensuring the small punched "half moon" is placed in the right side



2. Place one side of the shelf hooks in the new height position

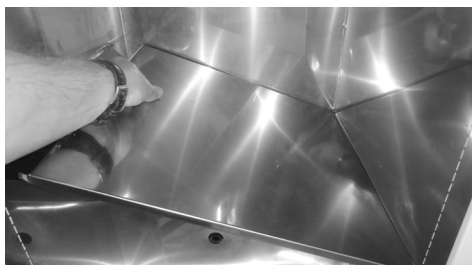

3. Gently press the hooks into the holes



4. Level the shelf and slide the hooks into the opposite hole side. Press down to ensure all hooks have fallen into place

Port hole

The freezer is equipped with 2 extra port holes. Ex. for use of an external sensor.

Porthole is used to pass the temperature probe or nozzle of a back-up system in the chamber.

Steps:

1. See chapter ‘‘Get to know your’’ for placement of porthole on your device.
2. Take out the two rubber plugs.
3. Press a pencil through the marks on the inside of the rubber plugs.
4. Put your external sensor through the porthole, in the same direction as the arrow seen on the illustrations to the left or as described below.
5. Put the sensor through the outer rubber plug.
6. Then through the foam cylinder inside the porthole.
7. Then through the inner rubber plug.

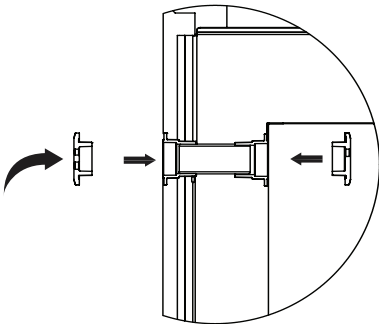
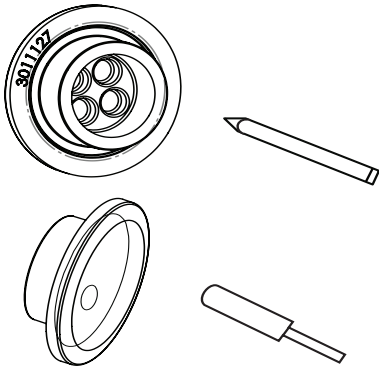
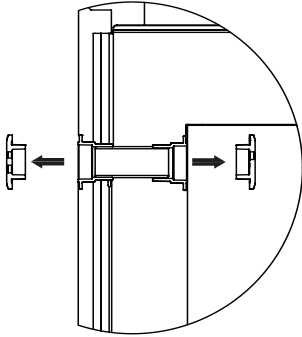

Reversible door



1. For a hinge side change turn off main power and place the appliance on a table. Protect top from scratches.



2. Loosen and remove visible top screws (use 3 mm allen key + Torx 20 tool)



3. Open the door to gain access.



4. Remove three screws underneath the toppanel (use 3 mm allen key)



5. Remove lock pin (use 4 mm allen key)



6. Carefully pull out the top-panel...

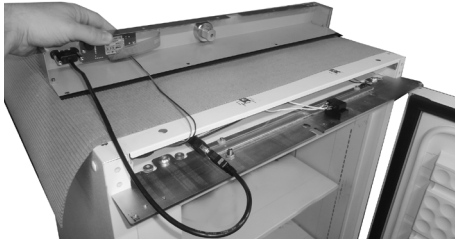

7. ...and place it upside down on the cabinet top

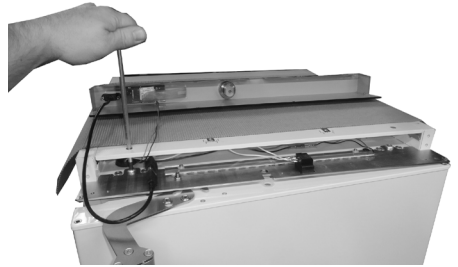

8. Loosen 2*M8 screws approx. 5 mm (use 5 mm allen key)



9. Loosen pivot nut (use 10 mm spanner)

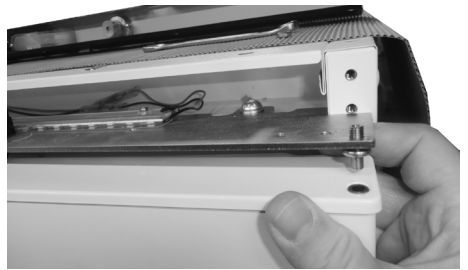

10. Lift up the top bracket/pivot. Pull out the door and lift it off the bottom pivot



11. Loosen door top pivot (use 2,5 mm allen key if necessary)

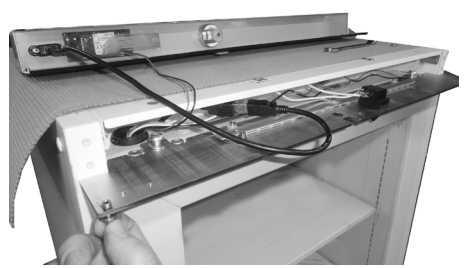

12. Remount pivot in the new hinge side



13. Tighten pivot (2,5 mm allen key)

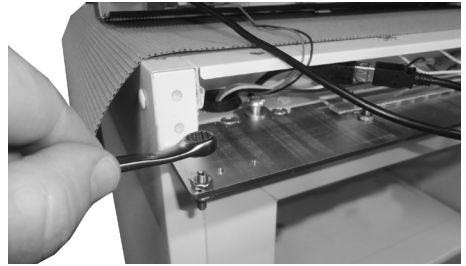

14. Tighten pivot nut

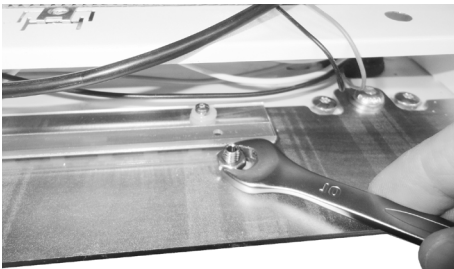

15. Demount fix nut and top handlelock pin

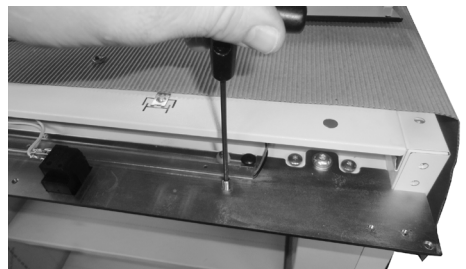

16. Remount the top handlelock pin in the opposite side. Tighten the fix nut again

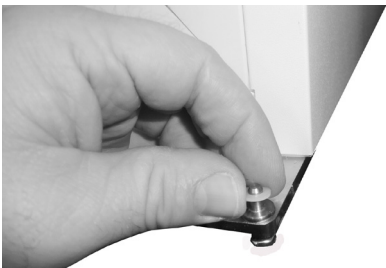

17. Go to bottom and remove the door pivot nylon washer



18. Remove the two front feet



19. Remove bottom handlelock pin plate by loosening two screws (use 4 mm allen key)

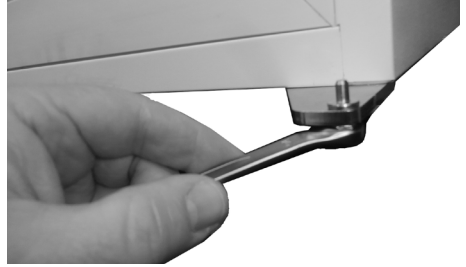

20. Loosen bottom pivot nut

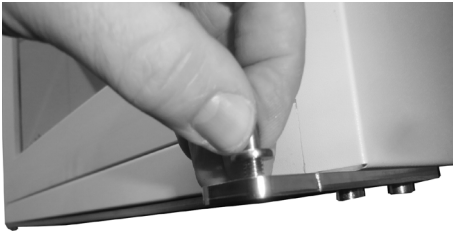

21. Loosen door bottom pivot

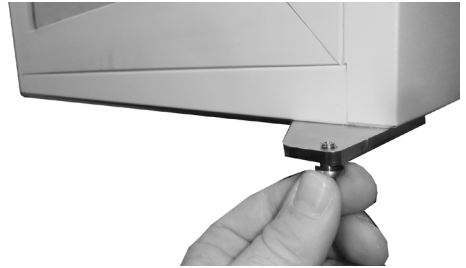

22. Remount door pivot for use in new hinge side



23. Tighten pivot



24. Remount and tighten pivot nut

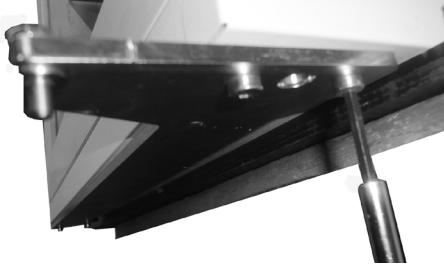

25. Loosen the bottom door bracket screws in one side (use 4 mm allen key)



26. Loosen the screws in the opposite side and rotate the bottom door bracket

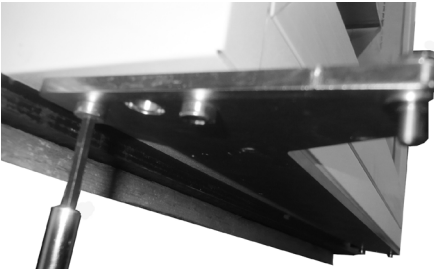

27. Then remount and tighten the screws in both sides

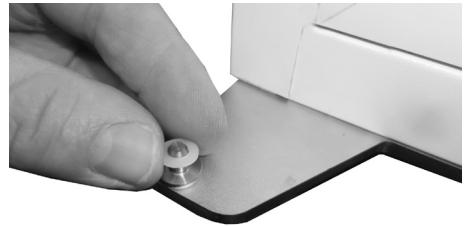

28. Re-position the door pivot nylon washer



29. Remount bottom handle lockpin plate in the opposite side by tightening the two screws again (use 4 mm allen key)

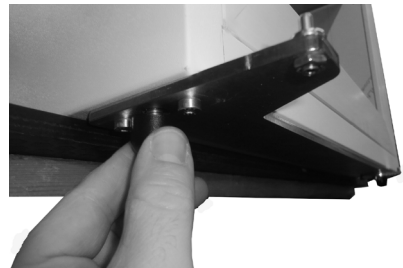

30. Remount and tighten the two front feet



31. Go to the current door bottom and de-mount two screws from the door closer (use Torx 20 tool)

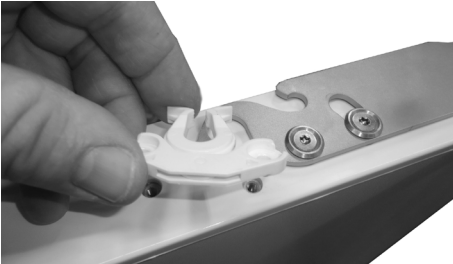

32. Remove the door closer and keep it ready for mounting in the "new" door bottom



33. Remount the two screws without the door closer



34. Rotate the door

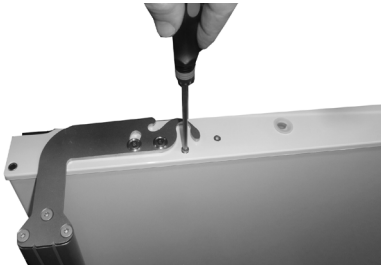

35. Unscrew the two doorcloser screws in this new door bottom end (use Torx 20 tool)

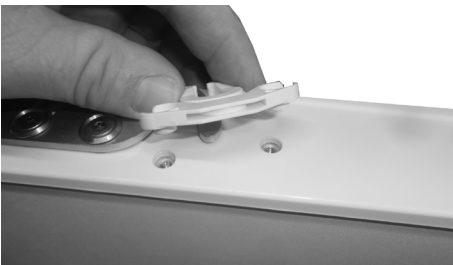

36. Place the doorcloser in the empty threadholes



37. Remount the two screws and the door closer is fixed



38. Re-locate the door on the cabinet in the new hinge side

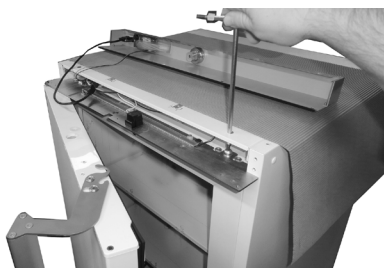

39. Tighten the two M8 screws in the top bracket



40. Carefully push the toppanel back into position



41. Remount the three screws upwards in the toppanel...



42....and remember the screw close to the top door pivot is mounted in hole nr. 2 inwards, to ensure sufficient space between the screw and the door endcap during mounting



43. Remount the lock pin



44. Remount the four top screws



45. The door re-hinging operation is now complete

Controller. Operation and function

User interface





LEDS

Each LED function is described in the following table.

LED	MODE	Function
	ON	Compressor enabled
	Flashing	Anti-short cycle delay enabled
	ON	An alarm is occurring
	ON	Recording activated
	ON	Battery is fully charged
	Flashing	Battery is beeing charged
	Flashing	Charging problem or battery failure
°C/°F	ON	Measurement unit
°C/°F	Flashing	Programming phase

Buttons

SET	To display target set point; in programming mode it selects a parameter or confirm an operation.
	(UP) To enter fast access menu In programming mode it browses the parameter codes or increases the displayed value.
	(DOWN) In programming mode it browses the parameter codes or decreases the displayed value. Push it for 3 sec to start a manual defrost.
DATA	Export data from button.
	Not relevant.
REC	Log activation and deactivation from button (Password protected).

How to see and modify the setpoint

How to: See the Set point

1. Push and immediately release the SET key: the display will show the Set point value.
2. Push and immediately release the SET key or wait for 60 sec to display the temperature in the unit.

How to: Change the Set point

1. Push the SET key more than 2 sec to change the Set point value.
2. The value of the set point will be displayed and the “°C” LED will start blinking.
3. To change the Set value push the UP or DOWN arrows within 60 sec.
4. To save the new set point value, push the SET key again or wait for 60 sec.

Clock settings and RTC alarm reset RESET

1. Push the UP key once, to acces the menu.
2. The display shows H0, then push SET.
3. The parameters for setting time and date occurs. To set the parameter push SET, push the UP or DOWN button to change the parameter. Confirm by pushing SET.

The time and date parameters:

Hur: hour
 0in: minutes
 Udy: weekday
 dAy: date
 0on: month
 yEA: year

To exit: Press **SET + UP** keys for about 10 sec. or wait 60 sec.

How to export data and alarms to USB

1. Insert the **USB** key
2. Push the **DATA** key for more that 3 sec.
3. Controller starts uploading data to **USB**
4. At the end the following message will be displayed:
 - a. "End" if everything it's ok
 - b. "Err" if exporting has not taken place.

Alarms

The controller memorizes the last 100 alarms happened, together with their start and finish time. It's possible to export the alarms as described in the previous chapter.

Active alarm

Controller will show active alarm alternated with the temperature inside the unit.

Alarm signals

Message	Cause
"PF1"	Regulating probe TR3 failure
"HA1"	TR3 High Alarm
"LA1"	TR3 Low Alarm
"dA"	Door Open Alarm
"CA"	Serious Alarm

The alarm message is displayed until the alarm condition is recovered.

All the alarm messages are showed alternating with the temperature in the unit.

Except for the "PF1" which is flashing.

Defrosting, cleaning and maintenance

Defrosting:

The items stored in the freezer and the humidity of the surrounding air gradually cause frost and ice to form inside the freezer. A thin layer of frost or ice does not affect freezer performance, but the thicker the layer, the higher the energy consumption.

Never use electrical apparatus or sharp implements as these may damage the inside of the appliance.

Quick defrosting:

Small amounts of loose frost can be removed using a plastic scraper.

Defrosting has to be done regularly to prevent ice building.

The ice build depends on the use of the freezer. The more daily door openings – the more manual defrosting.

Door open/ close per 24h	Advised monthly manual defrosting
<5	1-2
<10	2-4
<15	4-6



It's important to clean the vacuum release valve free of ice as part of the manual defrosting process.

Thoroughly defrosting:

When the layer of frost and ice exceeds 4-5 mm the freezer should be completely defrosted. It is recommended that defrosting be performed when there are no items stored in the freezer.

Proceed as follows:

1. Disconnect the power supply.
2. Place a bowl of hot (but not boiling) water in the freezer, close the door and wait approx. 30 minutes before removing loose frost with the plastic scraper.
3. To prevent water from damaging the floor during defrosting, it is advisable to cover the floor around the freezer to protect against ice and splashes. When all the frost and ice have melted, clean the inside of the appliance using water with a mild, perfume-free detergent. Dry the freezer with a soft cloth.
4. Return items to the freezer when the required temperature has been reached.

Cleaning and maintenance

Before cleaning, disconnect the power supply and remove all loose fittings.

The appliance is best cleaned using warm water (max. 65°C) with a little mild, perfume-free detergent. Never use cleaning agents that scour. Use a soft cloth. Rinse with clean water and dry thoroughly. It is important to prevent water from entering the control panel.

The sealing strips around the door must be cleaned regularly to prevent discolouration

and prolong service life. Use clean water. After cleaning the sealing strip, check that it continues to provide a tight seal.

It is recommended that the wire and tubular condensers on the rear of the appliance be cleaned.

The condenser, the compressor and the compressor compartment must also be kept free of dust and dirt. Clean it with a vacuum cleaner regularly.

OBS: If the appliance is not to be used for any length of time, switch it off, disconnect the power supply, empty it, clean the inside and leave the door open to allow air circulation and prevent smells.

Fault finding

Fault	Possible cause	Remedy
Screen of keyboard is not lit.	Power failure; the fuse is blown; the appliance is not plugged in correctly, the power is cut.	Check that power is connected. Reset the fuse
Temperature in freezer too high	<p>The ventilation grille is blocked.</p> <p>The door is not closed properly.</p> <p>The quantity of items placed in the freezer at a time is greater than the capacity of the appliance.</p> <p>Thick layer of frost and ice.</p> <p>The temperature setting is too high</p>	<p>Ensure unhindered air circulation</p> <p>Close the door and wait a few hours</p> <p>Wait a few hours</p> <p>Defrost the freezer.</p> <p>Lower the temperature setting.</p>
Temperature in freezer too low.	The temperature setting is too low	Raise the temperature setting
Vibration or bothersome noise	The appliance is not level.	Level the appliance (For model with adjustable feet: use a spirit level)
Compressor runs continuously.	<p>The temperature setting is too low.</p> <p>Too high room temperature.</p>	<p>Raise the temperature setting.</p> <p>Ensure adequate ventilation</p>
Display or alarm log shows "RTC" error	The date and time is not set.	Please set the date and time

Warranty, spare parts and service

Warranty disclaimer

Faults and damage caused directly or indirectly by incorrect operation, misuse, insufficient maintenance, incorrect building, installation or mains connection. Fire, accident, lightning, voltage variation or other electrical interference, including defective fuses or faults in mains installations.

Repairs performed by others than approved service centres and any other faults and damage that the manufacturer can substantiate are caused by reasons other than manufacturing or material faults are not covered by the warranty.

Please note that changes to the construction of the appliance or changes to the component equipment of the appliance will invalidate warranty and product liability, and the appliance cannot be used lawfully. The approval stated on rating plate will also be invalidated.

Transport damage discovered by the buyer is primarily a matter to be settled between the buyer and the distributor, i.e. the distributor must ensure that such complaints are resolved to the buyer's satisfaction.

Before calling for technical assistance, please check whether you are able to rectify the fault yourself. If your request for assistance is unwarranted, e.g. if the appliance has failed as a result of a blown fuse or incorrect operation, you will be charged the costs incurred by your call for technical assistance.

Spare parts

When ordering spare parts, please state the type, serial and product numbers of your appliance. This information is given on the rating plate. The rating plate contains various technical information, including product-type and serial numbers.

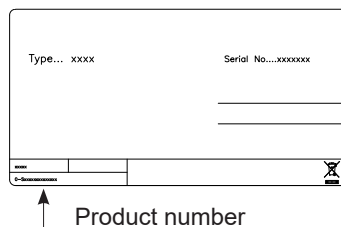

Disposal

Information for Users on Collection and Disposal of Old Equipment and used Batteries



These symbols on the products, packaging, and/or accompanying documents mean that used electrical and electronic products and batteries should not be mixed with general household waste. For proper treatment, recovery and recycling of old products and used batteries, please take them to applicable collection points, in accordance with your national legislation and the Directives 2002/96/EC and 2006/66/EC.

By disposing of these products and batteries correctly, you will help to save valuable resources and prevent any potential negative effects on human health and the environment which could otherwise arise from inappropriate waste handling.

For more information about collection and recycling of old products and batteries, please contact your local municipality, your waste disposal service or the point of sale where you purchased the items.

Penalties may be applicable for incorrect disposal of this waste, in accordance with national legislation.



For business users in the European Union.

If you wish to discard electrical and electronic equipment, please contact your dealer or supplier for further information.

Information on Disposal in other Countries outside the European Union

These symbols are only valid in the European Union. If you wish to discard this product, please contact your local authorities or dealer and ask for the correct method of disposal.

Note for the battery symbol:



This symbol might be used in combination with a chemical symbol. In this case it complies with the requirement set by the Directive for the chemical involved.

Warnung

WARNUNG:

Decken Sie die Lüftungsöffnungen am Geräte oder in dem Einbaumodul nicht ab.

WARNUNG:

Verwenden Sie keine anderen mechanischen Geräte oder Hilfsmittel, um den Abtauprozess zu beschleunigen, als diejenigen, die vom Hersteller empfohlen sind.

WARNUNG:

Beschädigen Sie nicht den Kühlkreislauf.

WARNUNG:

Verwenden Sie keine elektrischen Geräte im Gerät, es sei denn, dass die Geräte vom Hersteller empfohlen sind.



WARNUNG:

Gefahr von Feuer oder Explosion wenn brennbares Kältemittel ist verwendet. Darf nur von Fachpersonal repariert werden.

WARNUNG:

Achten Sie beim Aufstellen des Geräts darauf, dass das Netzkabel nicht eingeklemmt oder beschädigt ist.

WARNUNG:

Platzieren Sie keine Verteilersteckdosen, Verlängerungskabel oder andere Netzteile an der Rückseite des Gerätes.

- Der Schlüssel ist an einer separaten Stelle und unzugänglich für Kinder aufzubewahren.
- Kinder sollten beaufsichtigt werden, um sicherzustellen, dass sie nicht mit dem Gerät spielen.
- Dieses Gerät ist nicht dafür bestimmt, durch Personen (einschließlich Kinder) mit eingeschränkten physischen, sensorischen oder geistigen Fähigkeiten oder mangels Erfahrung und mangels Wissen benutzt zu werden, es sei denn, sie werden durch eine für ihre Sicherheit zuständige Person beaufsichtigt oder erhalten von ihr Anweisungen, wie das Gerät zu benutzen ist.
- Vor Reparatur oder Reinigung des Gerätes den Netzstecker aus der Steckdose ziehen oder die Stromzufuhr unterbrechen.

- Wenn die Anschlussleitung beschädigt ist, darf sie nur vom Hersteller, seinem Kundendienst oder einer ähnlich qualifizierten Person ausgewechselt werden, um Gefahr zu vermeiden.
- Bildung von Reif auf der inneren Verdampferplatte und den obersten Teilen ist normal. In Verbindung mit Reinigung oder Wartung muss das Gerät deshalb entfrosten werden.
- Beachten Sie bitte, dass Änderungen der Konstruktion dieses Gerätes zur Folge haben, dass Gewährleistung und Produkthaftung erlöschen.
- Keine explosiven Stoffe, wie z.B. Spraydosen mit brennbaren Treibgasen lagern.



Inhalt

Warnung	2
Lernen Sie Ihren Gefrierschrank kennen....	5
Vor Gebrauch bitte beachten.....	6
Technische Daten	7
Batterie-Backup-System beim Hochfahren	8
Installation und Inbetriebnahme	9
Ventilation Sicherung.....	10
Maximale	11
Regalbelastung.....	11
Inneneinrichtung.....	11
Anschlussbohrung	13
Umschlagbare Tür	14
Steuerung, Bedienung und Funktion.....	22
Abtauen, Reinigung und Wartung.....	26
Fehlersuche.....	28
Reklamation, Ersatzteile und Service.....	29
Entsorgung	30

Lernen Sie Ihren Gefrierschrank kennen



Abb. 1

Vor Gebrauch bitte beachten

Vor Inbetriebnahme ihres neuen Gerätes lesen Sie bitte die Bedienungsanleitung sorgfältig durch. Sie enthält wichtige Informationen zu Sicherheit, Aufstellung, Betrieb und Wartung.. Bewahren Sie die Anleitung zum späteren Nachschlagen auf.

Nach Erhalt überprüfen Sie ihr Gerät auf Transportschäden. Transportschäden sind dem Händler vor Ort vor Inbetriebnahme zu melden.

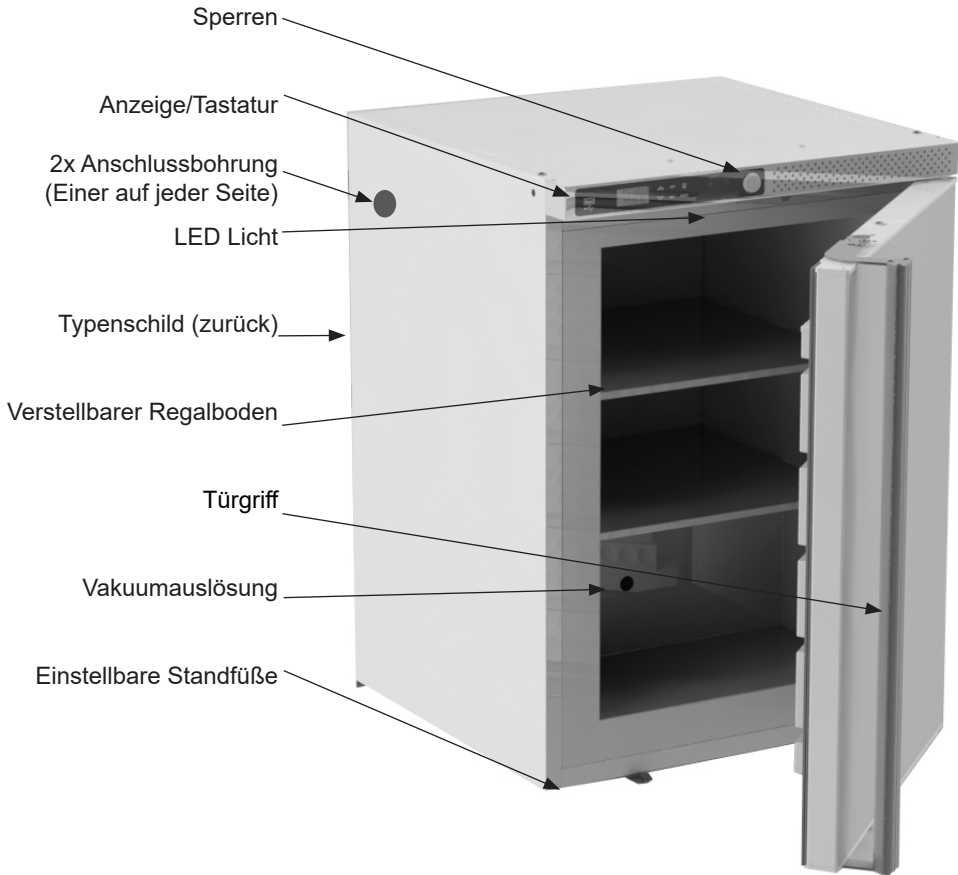
Entfernen sie die Verpackung.

Bei der Innenreinigung des Geräts ist die Reinigungsanleitung zu befolgen.

Wurde das Gerät liegend transportiert oder in kalter Umgebung gelagert (kälter als +5 ° C) muss das Gerät in aufrechter Position für mindestens 1 Stunde stabilisiert werden bevor es eingeschaltet wird.

Hinweis: Wenn Sie das Gerät hinlegen muss die Tür nach oben zeigen und das Gerät muss in der Originalverpackung verbleiben.

Technische Daten

Verkabelung und Anschlüsse in Stromversorgungssystemen müssen allen (örtlichen und nationalen) Elektrovorschriften entsprechen. Machen Sie sich vor dem Einbau mit den Angaben in diesen Vorschriften vertraut

Dieses Gerät entspricht den einschlägigen EU-Richtlinien einschließlich:
 Maschinenrichtlinie 2006/42/EG Elektromagnetische Kompatibilitätsrichtlinie 2014/30/EU

Die Steckdose sollte frei zugänglich sein. Das Gerät an 220/240 V Achten Sie auf das Typenschild, ob 50Hz oder 60Hz Wechselstrom über eine vorschriftsmäßig installierte Steckdose anschließen.

Die Steckdose muss mit einer 10-A-13 A Sicherung abgesichert sein.

Bei Geräten, die in nicht-europäischen Ländern betrieben werden, ist auf dem Typenschild zu überprüfen, ob die angegebene Spannung und Stromart mit den Werten Ihres Stromnetzes übereinstimmt.

Informationen über Spannung und Leistungsaufnahme / Strom sind auf dem Typenschild.

Das Typenschild, das sich im Gerät befindet, enthält verschiedene technische Angaben sowie Typen- und Seriennummer.

Ein eventuell notwendiger Austausch der Netzanschlussleitung darf nur durch einen Fachmann erfolgen



Abb. 2

Die Klimaklasse finden Sie auf dem Typenschild.

Raumklimaklasse	Max raum temperature °C	Relative Luftfeuchtigkeit %
3	25	60
4	30	55
5	40	40
7	35	75

Batterie-Backup-System beim Hochfahren

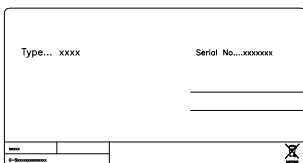
Dieses Gerät ist mit einem Batterie-Backup-System ausgerüstet.

Bitte das Batterie-Backup-System vor dem Aufstellen am endgültigen Platz einschalten (siehe Abb. 3).



Abb. 3

Den Knopf durch das Loch an der Rückseite des Geräts mit einem Kugelschreiber oder Schraubendreher drücken. Das schaltet das Batterie-Backup-System ein.

Danach bitte prüfen, ob das Batterie-Backup-Symbol  in der linken, unteren Ecke des Frontdisplays erscheint.

Dies zeigt an, dass das Batterie-Backup eingeschaltet ist.

Batterie-Backupfunktion

Das Batterie-Backup-System versorgt bei Stromausfall Steuerung und Tastatur mit Energie. So kann die Temperatur im Gerät während eines Stromausfalls verfolgt werden.

Das Batterie-Backup-System ermöglicht die Beobachtung der Temperatur für 48 Stunden.

Nach einem Stromausfall und nach dem ersten Einschalten muss die Batterie geladen werden. Um die volle Kapazität zu erreichen, lädt die Batterie 10 Tage lang.

BITTE BEACHTEN:

Das Batterie-Backup-System versorgt die Kälteanlage NICHT mit Energie.

Beim ersten Einschalten des Geräts ist es erforderlich, das Batterie-Backup-System einzuschalten.

BITTE BEACHTEN:

Die Batterie des Backupsystems sollte alle drei Jahre erneuert werden, um 48 Stunden Backup zu gewährleisten. Bitte nehmen Sie diesen Batteriewechsel für jedes dritte Jahr in Ihren Wartungsplan auf.

Installation und Inbetriebnahme

Gerät von oben gesehen

Bei Aufstellung neben einer Wand muss genug Zwischenraum bleiben, damit die Tür ausreichend weit geöffnet werden kann, um die Einlegeböden heraus zu nehmen (Abb. 4).



Abb. 4

Aufstellung

Das Gerät MUSS waagrecht stehen. Durch drehen an den einstellbaren Standfüßen kann das Gerät ausgerichtet werden.

Mit einer Wasserwaage prüfen, dass das Gerät seitlich in Waage ist.

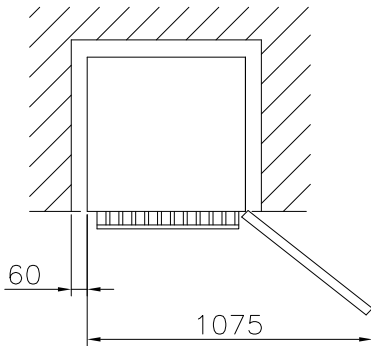
Beim Aufstellen auf einem nachgiebigen Unterboden (Dielen, Teppich) ist nach einer gewissen Zeit erneut zu prüfen, ob das Gerät in Waage steht, da sich der Untergrund durch das Gerätegewicht gesetzt haben könnte.

Belüftung

Das Gerät muss gut belüftet sein und die Luft muss frei über, unter und um das Gerät strömen können.

Die Abb. (4-6) zeigen, wie die erforderliche Luftzirkulation um das Gerät sichergestellt wird.



Abb. 5

Nebeneinander

Nebeneinander aufgestellt müssen mindestens 60 mm zwischen den Geräten an beiden Seiten des Gehäuses frei bleiben, damit die Türen unbehindert geöffnet werden können (Siehe Abb. 6)

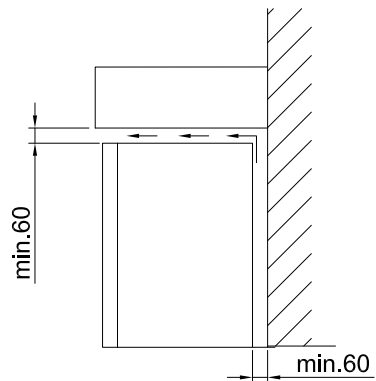
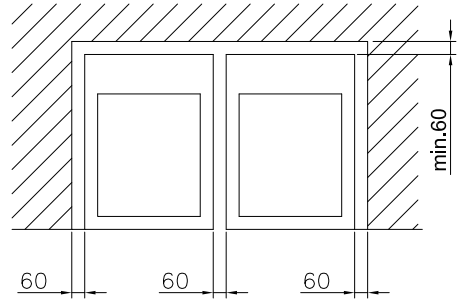
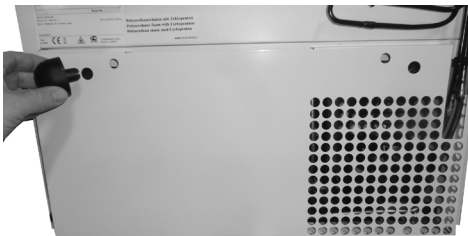

fig. 6

Ventilation Sicherung

Die beiden Lüftungsschutzgitter werden montiert, bevor das Gerät an seinen endgültigen Standort transportiert wird. Die Schutzgitter dienen dazu, eine absolute Mindestbelüftung zu gewährleisten, wenn das Gerät zu nahe an die Wand herangerückt wird.

Gemäß unserer Richtlinie sollte hinter dem Gerät ein Abstand von mindestens 100 mm zur Wand bleiben, damit ausreichender Luftstrom gewährleistet ist.



1. Auf der Geräterückseite die linke Bohrung in der Motorabdeckung mit 15 mm \varnothing lokalisieren. Die Schutzabdeckung in die Bohrung drücken



2. Anschließend die identische Bohrung auf der rechten Seite der Motorabdeckung suchen und die letzte Schutzabdeckung in diese Bohrung drücken.

Maximale Regalbelastung

Die Regale max Gewicht = 15kg



Inneneinrichtung

Einlegeboden aus Edelstahl

Die Einlegeböden sind herausnehmbar und höhenverstellbar.

Demontage

Der Einlegeboden kann ohne Werkzeuge herausgenommen werden:



Den Einlegeboden anheben, um alle Haken zu lösen, und dann auf eine Seite ziehen. Den Einlegeboden anschließend auf der freien Seite nach oben neigen und herausheben.

Wiedereinbau in der neuen Höhe

Der Einlegeboden kann in wenigen simplen Schritten wieder eingesetzt werden:



1. Die kleinsten Haken des Einlegebodens befinden sich an der Hinterkante. Sicherstellen, dass die Richtung des Einlegebodens korrekt ist: der eingestanzte „Halbmond“ muss sich auf der rechten Seite befinden.

2. Eine Seite der Einlegeboden-Haken in der neuen Höhe positionieren

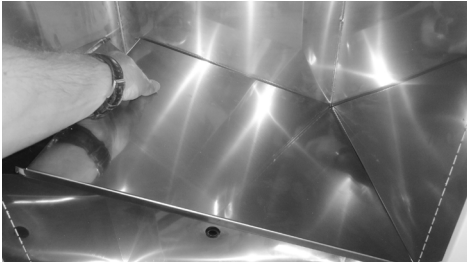

3. Die Haken behutsam in die Bohrungen drücken

4. Den Einlegeboden ausrichten und die Haken in die gegenüberliegenden Bohrungen schieben. Den Einlegeboden nach unten drücken, damit alle Haken einrasten.

Anschlussbohrung

Das Gefriergerät verfügt über zwei zusätzliche Anschlussbohrung. Beispielsweise zum Anschluss externen Sensors.

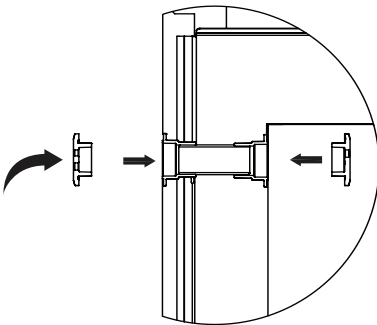
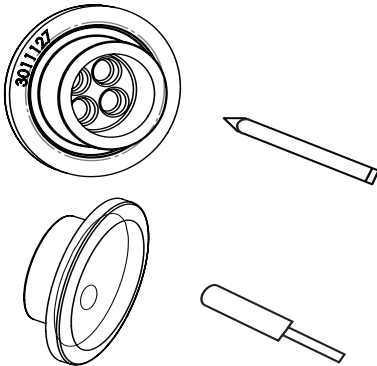
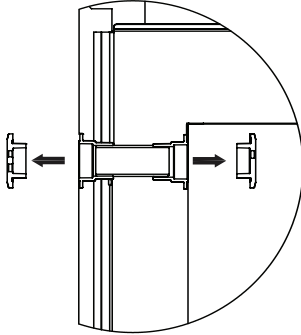

Durchgangslöcher werden dafür verwendet, um die Temperaturfühler oder die Düse des Backup-Systems in das Gerät zu führen.

Verfahren:

1. Siehe das Kapitel 'Lernen Sie Ihren Gefrierschrank kennen' für Informationen über die Platzierung des Durchgangslochs in Ihrem Gerät.
2. Die beiden Gummistopfen entfernen.
3. Einen Bleistift durch die Markierungen auf der Innenseite der Gummistopfen pressen.
4. Den externen Fühler durch das Durchgangsloch in derselben Richtung wie der
5. Pfeil in den Abbildungen links oder wie unten beschrieben führen.
6. Den Fühler durch den äußeren Gummistopfen stecken.
7. Den Fühler dann durch den Schaumzylinder im Durchgangsloch stecken.
8. Den Fühler dann durch den inneren Gummistopfen stecken.

Umschlagbare Tür



1. Zum Wechseln der Scharnierseite die Stromversorgung ausschalten und das Gerät auf einen Tisch stellen. Die Oberseite vor Kratzern schützen.



2. Die sichtbaren Schrauben auf der Oberseite lösen und entfernen. (dazu Inbusschlüssel mit 3 mm und Torx-Werkzeug Größe 20 verwenden)



3. Die Tür öffnen, um Zugriff zu erhalten.



4. Die drei Schrauben unter der Bedien­tafel entfernen (mit 3 mm Inbusschlüssel)

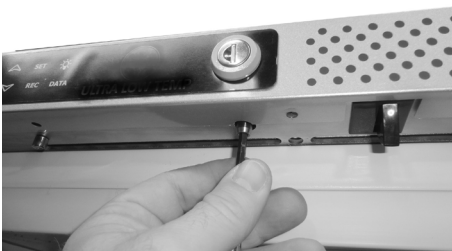

5. Sicherungsstift entfernen (mit 4 mm Inbusschlüssel)



6. Die Bedien­tafel vorsichtig herausziehen...

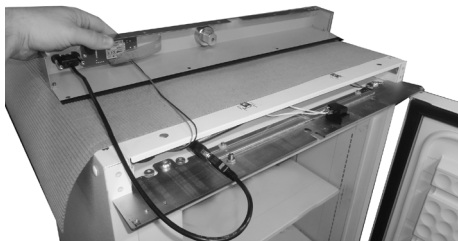

7. ... und umgedreht auf dem Gerät ablegen.

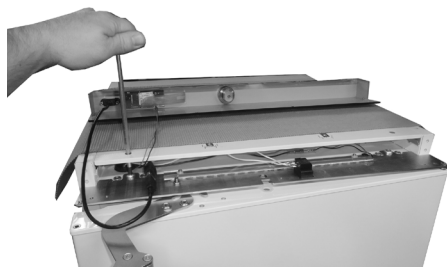

8. Die beiden M8-Schrauben ca. 5 mm lösen (mit 5 mm Inbusschlüssel)



9. Mutter des Drehzapfens lösen (mit 10 mm Schraubenschlüssel)

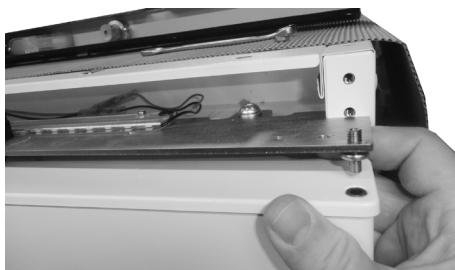

10. Die obere Halterung/den Drehzapfen anheben. Die Tür herausziehen und vom unteren Drehzapfen abheben.



11. Den oberen Drehzapfen der Tür lösen. (mit einem 2,5 mm Inbusschlüssel, falls erforderlich)

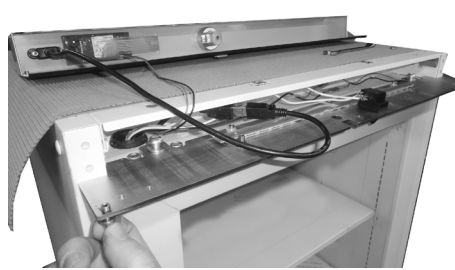

12. Den Drehzapfen auf der neuen Scharnierseite montieren.



13. Drehzapfen festziehen (2,5 mm Inbusschlüssel)

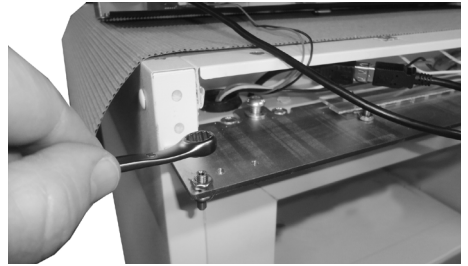

14. Mutter des Drehzapfens festziehen

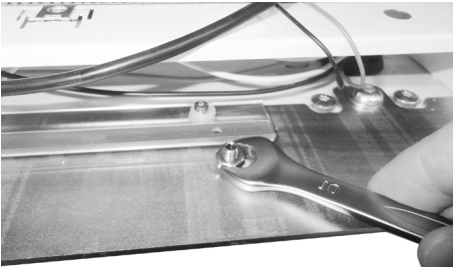

15. Befestigungsmutter und oberen Handgriff-Sicherungsstift entfernen.

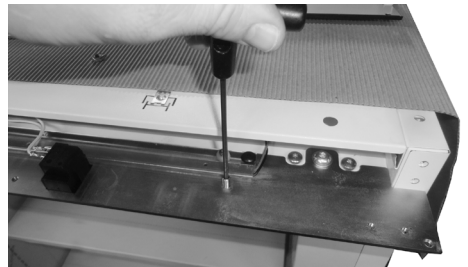

16. Den oberen Handgriff-Sicherungsstift auf der gegenüberliegenden Seite anbringen. Die Befestigungsmutter wieder festziehen.

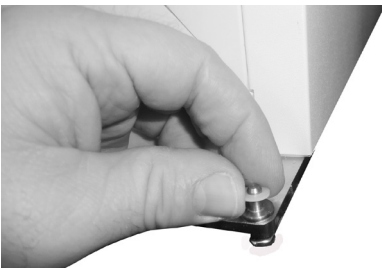

17. Die Kunststoff-Unterlegscheibe des Türzapfens auf der Unterseite entfernen.



18. Die beiden vorderen Füße abnehmen.

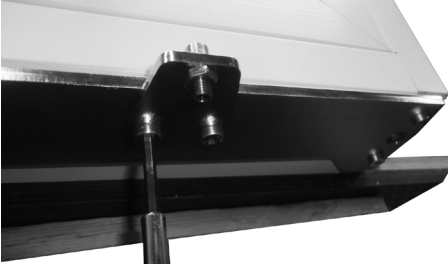

19. Die untere Handgriff-Sicherungstiftplatte durch Lösen der beiden Schrauben (mit 4 mm Inbusschlüssel) entfernen.

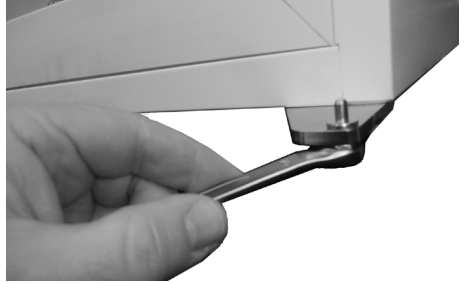

20. Mutter des unteren Drehzapfens lösen.



21. Unteren Drehzapfen der Tür lösen.

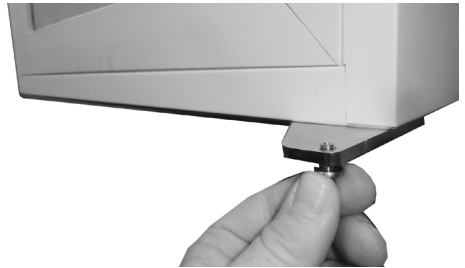

22. Türzapfen auf der neuen Scharnierseite wieder montieren.

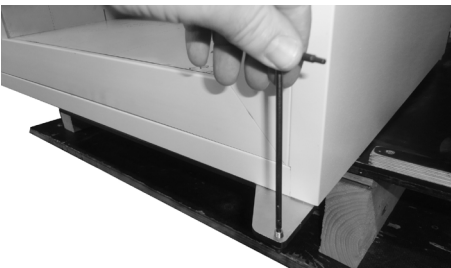

23. Drehzapfen festziehen.



24. Mutter des Drehzapfens wieder anbringen und festziehen.

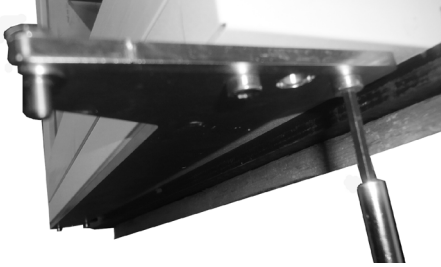

25. Die Schrauben der unteren Türhalterung auf einer Seite lösen (mit 4 mm Inbusschlüssel).



26. Die Schrauben auf der gegenüberliegenden Seite lösen und die untere Türhalterung drehen.

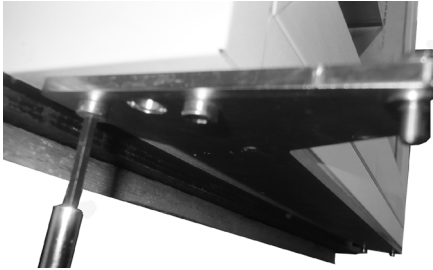

27. Anschließend wieder anbringen und die Schrauben auf beiden Seiten festziehen.

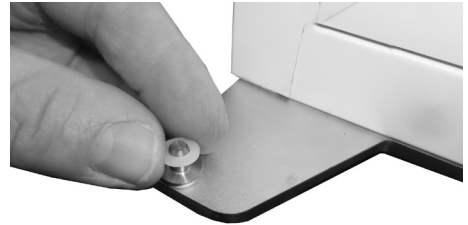

28. Die Kunststoff-Unterlegscheibe des Türzapfens neu ausrichten.



29. Die untere Handgriff-Sicherungsstiftplatte auf der gegenüberliegenden Seite anbringen; dazu die beiden Schrauben wieder festziehen (mit 4 mm Inbusschlüssel).

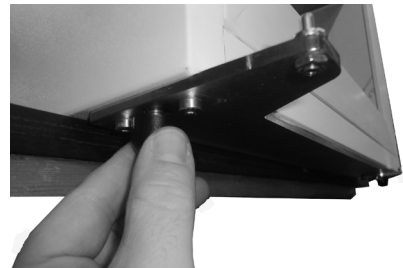

30. Die beiden vorderen Standfüße wieder anbringen und festziehen.



31. Auf der gegenwärtigen Türunterseite die beiden Schrauben vom Türschließer entfernen (mit Torx-Werkzeug der Größe 20).

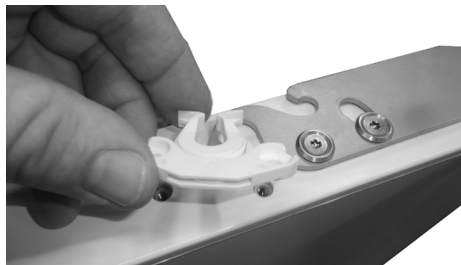

32. Den Türschließer entfernen und für die Montage auf der „neuen“ Türunterseite aufbewahren.



33. Die beiden Schrauben ohne den Türschließer wieder anbringen.



34. Die Tür drehen.



35. Die beiden Türschließer-Schrauben am Ende dieser neuen Türunterseite lösen (mit Torx-Werkzeug der Größe 20).

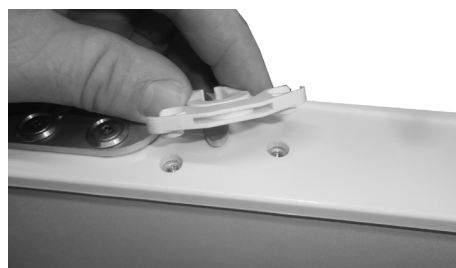

36. Den Türschließer in den freien Gewindebohrungen einsetzen.



37. Die beiden Schrauben wieder anbringen, um den Türschließer zu fixieren.



38. Die Tür auf der neuen Scharnierseite des Schrank positionieren.

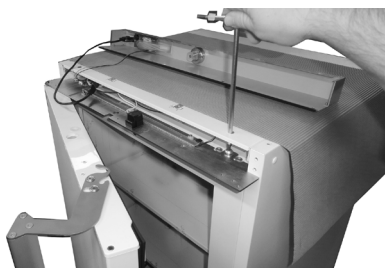

39. Die beiden M8-Schrauben der oberen Halterung festziehen.



40. Die Bedientafel vorsichtig zurück in ihre Position drücken.



41. Die drei Schrauben oben in der Bedientafel wieder anbringen...



42. ... und daran denken, dass die Schraube neben dem oberen Türzapfen in der Bohrung Nr. 2 nach innen gedreht wird, um bei der Montage für ausreichend Platz zwischen Schraube und Türendkappe zu sorgen.



43. Sicherungsstift wieder anbringen.



44. Die vier oberen Schrauben wieder anbringen.



45. Der Wechsel des Türscharniers ist nun abgeschlossen.

Steuerung. Bedienung und Funktion

Bedienungsoberfläche





LED

Alle LED-Funktionen sind in der folgenden Tabelle beschrieben.

LED	ZUSTAND	Funktion
	EIN	Kompressor eingeschaltet
	Blinkt	Anti-Kurzschluss-Verzögerung eingeschaltet
	EIN	Alarm läuft ein
	EIN	Aufzeichnung aktiv
	EIN	Batterie voll geladen
	Blinkt	Batterie wird geladen
	Blinkt	Ladestörung oder Batteriefehler
°C/°F	EIN	Messeinheit
°C/°F	Blinkt	Programmierphase

Tasten

SET	Zur Anzeige des Zielsollwerts; im Programmierzustand wird ein Parameter gewählt oder eine Aktion bestätigt.
	(UP) Zum Schnellzugriffsmenü Im Programmierzustand werden Parametercodes durchblättert oder der angezeigte Wert erhöht.
	(DOWN) Im Programmierzustand werden Parametercodes durchblättert oder der angezeigte Wert gesenkt. Zum Start eines manuellen Abtauvorgangs 3 Sek. drücken.
DATA	Datenexport.
	Schaltet die Türbeleuchtung aus (nur Modelle mit Türbeleuchtung).
REC	Log ein- und ausschalten (passwort geschützt).

Anzeige und Änderung des Sollwerts

Wie: Sollwert anzeigen

1. SET-Taste drücken und sofort wieder loslassen: das Display zeigt den Sollwert an.
2. SET-Taste drücken und sofort wieder loslassen oder 60 Sek. Warten, um die Innentemperatur anzuzeigen.

Wie: Sollwert ändern

1. Die SET-Taste länger als 2 Sek. Drücken, um den Sollwert zu ändern.
2. Der Sollwert wird zusammen mit "°C" angezeigt. LED beginnt zu blinken.
3. Zum Ändern des Sollwerts die Pfeile UP oder DOWN innerhalb von 60 Sek. drücken
4. Um den neuen Sollwert zu speichern SET-Taste erneut drücken oder 60 Sek. warten

Uhrzeiteinstellung und RTC-Alarm rücksetzen RESET

1. Die taste UP drücken, um ins Menü zu gelangen.
2. Wenn H0 in der Anzeige erscheint, SET drücken.
3. Die Parameter für Uhrzeit- und Datumseinstellung erscheinen. Zum Einstellen SET drücken, dann den Parameter mit UP oder DOWN ändern- Mit SET bestätigen.

Zeit- und Datumsparameter:

Hur: Stunde

0in: Minuten

Udy: Wochentag

dAy: Datum

0on: Monat

yEA: Jahr

Zum Verlassen: Tasten **SET + UP** für ca. 10 Sek. Drücken oder 60 Sek. warten

Daten- und Alarmexport via USB

1. Den **USB** stick einstecken
2. Die taste **DATA** länger als 3 Sek. drücken
3. Die Steuerung beginnt das Hochladen der Daten zum **USB**
4. Zum Abschluss erscheint eine der folgenden Anzeigen:
 - a. "End" wenn alles in Ordnung ist
 - b. "Err" wenn der Export nicht stattfand.

Alarme

Die Steuerung speichert die letzten 100 Alarme mit ihren Start- und Endzeitpunkten. Die Alarme können exportiert werden, wie im vorherigen Abschnitt beschrieben.

Aktiver Alarm

Die Steuerung zeigt den aktiven Alarm abwechselnd mit der Innentemperatur des Geräts an.

Alarmsignale

Message	Cause
“PF1”	Fehler Fühler TR3
“HA1”	Temperatur zu hoch Fühler TR3
“LA1”	Temperatur zu niedrig Fühler TR3
“dA”	Tür offen Alarm
“CA”	Schwerer Alarm

Die Alarmmeldung wird angezeigt, bis der Alarmzustand behoben ist.
Alle Alarmmeldungen werden abwechselnd mit der Geräteinnentemperatur angezeigt.
Mit Ausnahme der blinkenden “PF1”.

Abtauen, Reinigung und Wartung

Abtauen:

Im Gefriergerät gelagerte Artikel und die Feuchtigkeit der Umgebungsluft führen allmählich dazu, dass sich im Gefriergerät Frost und Eis bilden. Eine dünne Frost- oder Eisschicht beeinträchtigt die Funktion des Gefriergeräts nicht, aber je dicker die Schicht ist, desto höher ist der Energieverbrauch.

Niemals elektrische Werkzeuge oder scharfe Gegenstände verwenden, da diese die Geräteinnenseite beschädigen können.

Schnelles Abtauen:

Kleine Frostmengen können mit einem Kunststoffschaber entfernt werden.

Das Abtauen muss regelmäßig erfolgen, um der Bildung von Eis vorzubeugen.

Die Eisbildung ist von der Nutzung des Gefriergeräts abhängig. Je öfter die Tür täglich geöffnet wird, desto häufiger muss manuell abgetaut werden.



Es ist wichtig, das Vakuumablassventil als Teil des manuellen Abtauvorgangs vom Eis zu befreien.

Tür öffnen/ schließen in 24 h	Empfehlung monatliches manuelles Abtauen
<5	1-2
<10	2-4
<15	4-6

Gründliches Abtauen:

Wenn die Frost- und Eisschicht dicker als 4 bis 5 mm ist, sollte das Gefriergerät vollständig abgetaut werden. Das Abtauen sollte vorzugsweise dann durchgeführt werden, wenn sich keine Artikel im Gefriergerät befinden.

Folgendermaßen vorgehen:

1. Spannungsversorgung trennen.
2. Eine Schale heißes (aber nicht kochendes) Wasser in das Gefriergerät stellen, die Tür schließen und ca. 30 Minuten warten, bevor der lose Frost mit einem Kunststoffschaber entfernt wird.
3. Damit das Tauwasser nicht den Boden beschädigt, sollte der Bereich um das Gefriergerät abgedeckt werden, um den Boden vor Eis und Spritzern zu schützen. Wenn der gesamte Frost bzw. das Eis geschmolzen sind, das Innere des Geräts mit Wasser und einem milden, parfümfreien Reinigungsmittel reinigen. Das Gefriergerät mit einem weichen Tuch abtrocknen.
4. Die Artikel zurück in das Gefriergerät legen, wenn die erforderliche Temperatur erreicht wurde.

Reinigung und Pflege

Vor der Reinigung Netzstecker ziehen und alle losen Beschläge entfernen.

Das Gerät lässt sich am besten mit warmen Wasser (max. 65°C) und ein bisschen mildem parfümfreiem Reinigungsmittel säubern. Verwenden Sie keine scheuernden Reinigungsmittel. Verwenden Sie ein weiches Tuch. Mit klarem Wasser nachspülen und sorgfältig trocknen.

Die Türdichtung ist regelmäßig zu reinigen, mindestens zweimal jährlich, um Verfärbungen zu vermeiden und die Nutzungsdauer zu verlängern.

Es wird empfohlen den Kondensator auf der Rückseite des Gerätes zu reinigen.

Das Lüftungsgitter, der Kondensator, der Kompressor und das Kompressorfach muss auch frei von Staub und Schmutz sein. Reinigen Sie es mit einem Staubsauger regelmäßig. Mindestens viermal jährlich.

Bitte beachten: Wenn das Gerät für längere Zeit nicht eingesetzt wird, schalten Sie es aus. Ziehen Sie den Netzstecker. Entleeren und reinigen Sie den Innenraum und lassen die Tür offen.

VORSICHT: Bei der Fußbodenreinigung kein Wasser verspritzen.

Fehlersuche

Fehler	Mögliche Ursache	Abhilfe
Anzeige leuchtet nicht hell	Stromausfall, Sicherung defekt, Gerät nicht richtig eingesteckt	Stromzufuhr prüfen Sicherung einschalten
Temperature im Einheit zu hoch	Das Lüftungsgitter ist blockiert Die Tür ist nicht richtig geschlossen Die Menge der eingelagerten Waren ist größer als die Kapazität des Gerätes Dicke Schicht von Frost und Eis Temperatureinstellung zu hoch	Stellen Sie ungehinderte Luftzirkulation sicher Tür schließen und Warten Sie 15 min Warten Sie 15 min. Gerät abtauen Niedrigere Temperatur einstellen
Temperature im Einheit zu niedrig	Temperatureinstellung zu niedrig	Erhöhen Sie die Temperatureinstellung
Vibration oder störende Geräusche	Das Gerät steht nicht eben	Gerät ausrichten. (Bei Modellen mit einstellbaren Füßen Füße einstellen: benutzen Sie eine Wasserwaage)
Kompressor läuft immer	Die Temperatureinstellung ist zu niedrig Zu hohe Raumtemperatur	Erhöhen Sie die Temperatureinstellung. Sorgen Sie für ausreichende Belüftung
Display oder Alarmlog zeigt: "RTC".	Das Datum und die Zeit sind nicht gesetzt.	Bitte stellen Sie das Datum und die Zeit.

Reklamation, Ersatzteile und Service

Der Lieferant haftet nicht für Fehler oder Schäden, die direkt oder indirekt durch Fehlbedienung, Missbrauch, mangelhafte Wartung, fehlerhaften Einbau, fehlerhafte Aufstellung oder fehlerhaften Anschluss sowie Feuer, Unfall, Blitzschlag, Spannungsänderungen oder andere elektrische Störungen – wie z.B. defekte Sicherungen oder Fehler in der Netzinstallation – sowie von anderen als den von dem Lieferanten vorgeschriebenen

Reparaturbetrieben ausgeführten Reparaturen verursacht wurden, und allgemein nicht für Fehler und Schäden, die der Lieferant nachweislich auf andere Ursachen als Fabrikations- und Materialfehler zurückführen kann. Diese Fehler oder Schäden fallen nicht unter das Reklamationsrecht.

Transportschäden, die der Anwender feststellt, sind primär eine Sache zwischen ihm und dem Händler, d.h. der Händler hat den Anwender zufrieden zu stellen.

Bevor Sie den Kundendienst rufen, prüfen Sie bitte, ob Sie den Fehler selbst beheben können (siehe Fehlersuche). Ist Ihr Hilfeverlangen unberechtigt, beispielsweise weil das Versagen des Geräts auf eine defekte Sicherung oder Fehlbedienung zurück zu führen ist, gehen die Kosten für den Servicebesuch zu Ihren Lasten.

Ersatzteile

Bitte bei der Ersatzteilbestellung Typ- und Seriennummer sowie Produktnummer angeben. Diese Angaben finden Sie auf dem Typenschild.

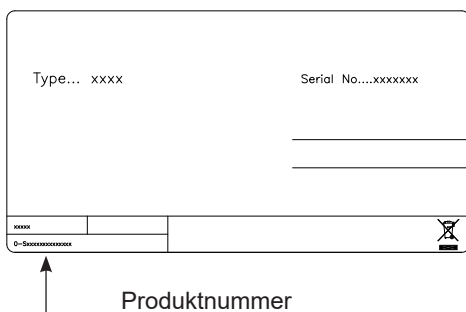

Das Typenschild enthält verschiedene technische Angaben, u.a. auch Typ- und Seriennummer. Denken Sie daran! Stets nur autorisierte Handwerker zu beauftragen, wenn ein Teil repariert oder ausgewechselt werden muss!

Entsorgung

Benutzerinformation zur Sammlung und Entsorgung von veralteten Geräten und benutzten Batterien.



Diese Symbole auf den Produkten, Verpackungen und/oder Begleitdokumenten bedeuten, dass benutzte elektrische und elektronische Produkte und Batterien nicht in den allgemeinen Hausmüll gegeben werden sollen. Bitte bringen Sie diese alten Produkte und Batterien zur Behandlung, Aufarbeitung bzw. zum Recycling gemäß Ihrer Landesgesetzgebung und den Richtlinien 2002/96/EG und 2006/66/EG zu Ihren zuständigen Sammelpunkten.

Indem Sie diese Produkte und Batterien ordnungsgemäß entsorgen, helfen Sie dabei, wertvolle Ressourcen zu schützen und eventuelle negative Auswirkungen auf die menschliche Gesundheit und die Umwelt zu vermeiden, die anderenfalls durch eine unsachgemäße Abfallbehandlung auftreten können.

Wenn Sie ausführlichere Informationen zur Sammlung und zum Recycling alter Produkte und Batterien wünschen, wenden Sie sich bitte an Ihre örtlichen Verwaltungsbehörden, Ihren Abfallentsorgungsdienstleister oder an die Verkaufseinrichtung, in der Sie die Gegenstände gekauft haben.

Gemäß Landesvorschriften können wegen nicht ordnungsgemäßer Entsorgung dieses Abfalls Strafgerichte verhängt werden.



Für geschäftliche Nutzer in der Europäischen Union.

Wenn Sie elektrische oder elektronische Geräte entsorgen möchten, wenden Sie sich wegen genauerer Informationen bitte an Ihren Händler oder Lieferanten.

Informationen zur Entsorgung in Ländern außerhalb der Europäischen Union

Diese Symbole gelten nur innerhalb der Europäischen Union. Bitte treten Sie mit Ihrer Gemeindeverwaltung oder Ihrem Händler in Kontakt, wenn Sie dieses Produkt entsorgen möchten, und fragen Sie nach einer Entsorgungsmöglichkeit.



Hinweis zum Batteriesymbol:

Dieses Symbol kann in Kombination mit einem chemischen symbol verwendet werden. In diesem Fall erfüllt es die Anforderungen derjenigen Richtlinie, die für die betreffende Chemikalie erlassen wurde.

Advarsel

ADVARSEL:

Lad ventilationsåbninger, i apparatets kabinet og i eventuelt indbygningsmodul, være util-dækkede.

ADVARSEL:

Anvend ikke mekaniske apparater eller andre hjælpemidler til at fremskynde afrimningsproce-sen, udover dem som er anbefalet af fabrikanten.

ADVARSEL:

Undgå at beskadige kølemiddel-systemet.

ADVARSEL:

Anvend ikke elektriske apparater inde i apparatet, medmindre de er af en type som er anbefalet af fabrikanten.



ADVARSEL:

Fare og risiko for brand eller eksplosion, da kølemidlet er brændbart. Apparatet må kun repareres af uddannet personale.

ADVARSEL:

Når apparatet sættes i positionering, sørg for at netledningen ikke er fastklemt eller beskadiget.

ADVARSEL:

Placer ikke forbindelsesbokse, forlængerledninger eller andre strømforsyninger på bagsiden af enheden.

- Opbevar altid nøgler et separat sted utilgængeligt for børn.
- Børn skal være under opsyn for at sikre, at de ikke leger med apparatet.
- Dette apparat er ikke beregnet til at blive brugt af personer (inklusive børn) med nedsatte fysiske, sensoriske eller mentale evner eller manglende erfaring og viden, medmindre de har fået opsyn eller instruktion i brugen af apparatet af en person, der er ansvarlig for deres sikkerhed.
- Træk stikket ud af stikkontakten før reparation eller rengøring af apparatet.
- Hvis netledningen er beskadiget, skal den udskiftes af producenten, producentens serviceagent eller anden fagmand for at undgå fare.
- Dannelse af rim på den indvendige fordamperplade og de øverste dele er normalt. Apparatet skal derfor afrimes i forbindelse med almindelig rengøring eller vedligeholdelse.
- Vær opmærksom på at ændringer i apparatets konstruktion vil medføre, at al garanti og produktansvar bortfalder.

- Opbevar ikke eksplosive stoffer såsom spraydåser med en brændbar drivgas i dette apparat.

Indhold

Advarsel.....	2
Lær apparatet at kende	4
Inden ibrugtagning af apparatet.....	5
El-tilslutning	6
Batteribackupsystem ved opstart	7
Installation og opstart	8
Ventilationssikringer.....	9
Maksimum hyldebelastning	10
Indvendigt udstyr	10
Genmontering i en ny højde	11
Gennemføringshul	12
Vendbar dør.....	13
Controller - funktion og virkemåde.....	21
Afrimning, rengøring og vedligeholdelse ..	24
Fejlfinding	26
Reklamation, reservedele og service	27
Bortskaffelse.....	28

Lær apparatet at kende

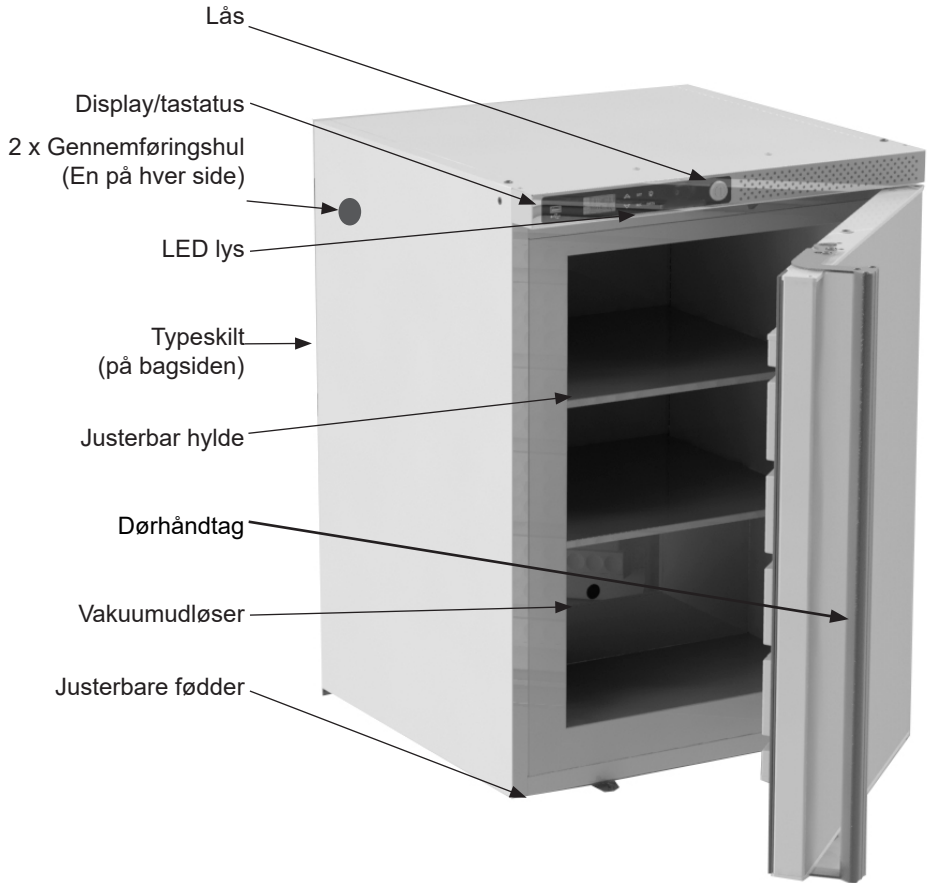

fig. 1

Inden ibrugtagning af apparatet

Inden du anvender dit nye apparat, bør du læse brugsanvisningen grundigt, da den indeholder vigtige oplysninger om sikkerhed, installation, drift og vedligeholdelse. Gem brugsanvisningen til senere brug.

Kontroller at apparatet ikke er beskadiget ved modtagelsen. Transportskader skal anmeldes til forhandleren, inden apparatet tages i brug.

Rengør apparatet indvendigt i henhold til rengøringsanvisningerne.

Hvis apparatet har været transporteret liggende, eller hvis det har været opbevaret koldt (koldere end +5° C), skal det have lov til at stabilisere sig i oprejst stilling mindst en time, før det tilsluttes.

NB: Hvis apparatet skal lægges ned, skal det placeres med døren opad.

El-tilslutning

Ledninger og forbindelser til strømforsyningssystemer skal være i overensstemmelse med gældende lokale og nationale standarder og love.

Denne enhed overholder de relevante EU-direktiver, herunder Lavspændingsdirektivet 2014/35/EU - Elektromagnetisk kompatibilitet direktiv 2014/30/EU.

Stikket skal være frit tilgængeligt.

Tilslut kun apparatet til 220/240 V / 50Hz vekselstrøm via en korrekt installeret stikkontakt med jordforbindelse.

Stikkontakten skal være sikret med en 10A - 13 A sikring.

Hvis apparatet skal betjenes i et ikke-europæisk land, tjek på typeskiltet, om anført spænding og strøm svarer til værdierne i din netspænding.

Oplysninger om spænding og effekt / strøm er angivet på typeskiltet.

Netledningen må kun udskiftes af en dertil autoriseret person.

Typeskiltet indeholder forskellige tekniske oplysninger, samt type- og serienummer.

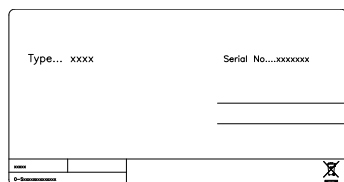

fig. 2

Klimaklassen står på typeskiltet.

Rum klima klasse	Max temperature °C	Relativ luftfugtighed %
3	25	60
4	30	55
5	40	40
7	35	75

Batteribackupsystem ved opstart

Dette apparat er udstyret med et batteribackupsystem.

Aktiver batteribackupsystemet, inden apparatet sættes på plads (se fig. 3)



fig. 3

Tryk på knappen med en kuglepen eller en skruetrækker gennem det viste hul på bagsiden af apparatet. Dette vil tænde batteribackupsystemet.

Kontroller derpå, at batteribackupsymbolet vises i displayets nederste venstre hjørne.

Dette viser, at batteribackup er aktiveret.



NB!

Batteribackupsystemet forsyner ikke kølesystemet med strøm.

Når apparatet igangsættes første gang, er det nødvendigt at tænde batteribackupsystemet.

NB!

Backupbatteriet skal skiftes hvert tredje år for at sikre 48 timers backup. Læg dette batteriskift i vedligeholdelsesplanen hvert tredje år.

Batteribackupfunktion

Batteribackupsystemet forsyner controlleren og tastaturet med strøm ved strømsvigt. Dette gør det muligt at overvåge temperaturerne i apparatet under strømsvigten.

Batteribackupsystemet gør det muligt at overvåge temperaturerne i 48 timer.

Batteriet skal genoplades efter et strømsvigt og ved den første opstart. Batteriet vil lade i 10 dage for at genvinde fuld kapacitet.

Installation og opstart

Apparatet set fra oven

Hvis apparatet placeres ved siden af en væg, skal der være tilstrækkelig plads til, at døren kan åbnes nok til, at hylderne kan trækkes ud (fig. 4).

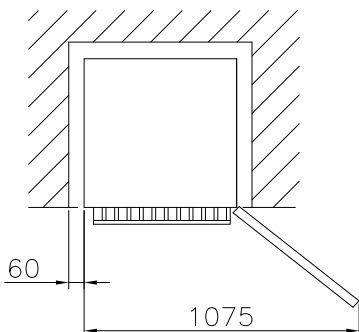

fig. 4

Ventilation

Det er vigtigt, at apparatet får tilstrækkelig ventilation, og at der er uhindret luftcirkulation over, under og omkring det.

Figureerne (fig. 4-6) viser, hvordan du sikrer den nødvendige cirkulation omkring apparatet.

Opstilling

Det er vigtigt, at apparatet står helt lige. Man kan justere apparatet ved at dreje de stilbare fødder op eller ned.

Kontroller med et vaterpas, at skabet står lige sideværts.

Hvis apparatet er placeret på et blødt underlag, f.eks. gulvplanker eller tæppe, bør du kontrollere efter et stykke tid, at apparatet stadig står lige, da underlaget kan give sig under vægten af apparatet.

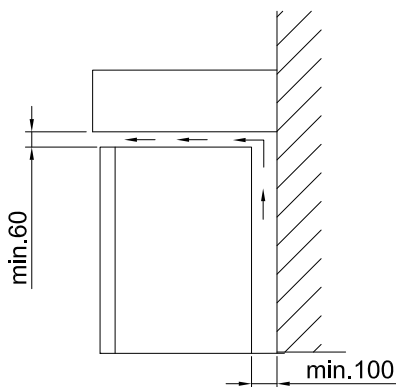

fig. 5

Side om side

Ved side om side opstilling skal der være mindst 60 mm mellem hvert apparat og på hver side af kabinetterne for at sikre, at dørene kan åbnes frit (se fig. 6).

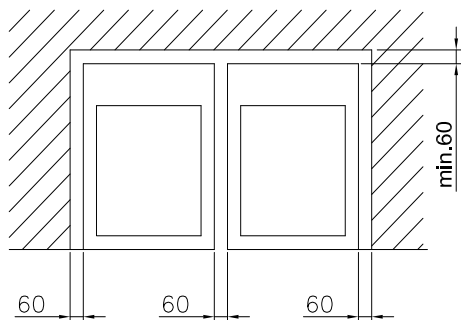

fig. 6

Ventilationssikringer

De to ventilationssikringer skal monteres, inden apparatet sættes på plads. Sikringernes funktion er at sikre et absolut minimum af ventilation, hvis apparatet skubbes for tæt op mod en væg.

Husk at vores retningslinjer er minimum 100 mm fri afstand bag ved apparatet for at sikre tilstrækkelig luftcirkulation.



1. Find det venstre Ø15 mm hul i motorafdækningen på bagsiden af apparatet. Skub en sikring ind i hullet.



2. Find derpå det tilsvarende hul i højre side af motorafdækningen og skub den anden sikring ind i dette hul.

Maksimum hyldebe- lastning

De rustfrie stålhylder er bygget til hver at kunne bære maksimum 15 kg.



Indvendigt udstyr

Rustfri stålhylder

Hylterne kan afmonteres og er justerbare i højden.

Afmontering

Hylterne kan afmonteres uden brug af værktøj.



Løft hylden op for at løsne alle kroge og træk hylden til den ene side. Vip derefter hylden opad i den frie side og løft den ud.

Genmontering i en ny højde

Hylderne kan genmonteres ved at følge få simple trin:

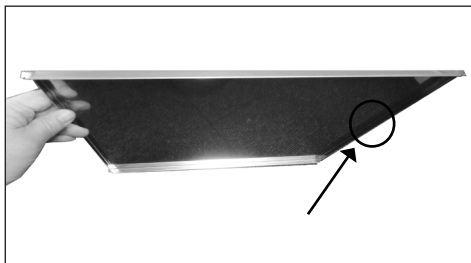

1. Hyldekrogene er mindst på bagkanten. Sørg for at hylderetningen er korrekt ved at sikre, at den lille udstansede "halvmåne" er på højre side.



2. Anbring den ene side af hyldekrogene i den nye højde.



3. Pres forsigtigt krogene ind i hullerne.



4. Sæt hylden lige, og lad krogene glide ind i hullerne i modsatte side. Tryk ned for at sikre, at alle kroge er på plads.

Gennemføringshul

Apparatet er udstyret med 2 ekstra gennemføringshuller, f.eks. til en ekstern føler.

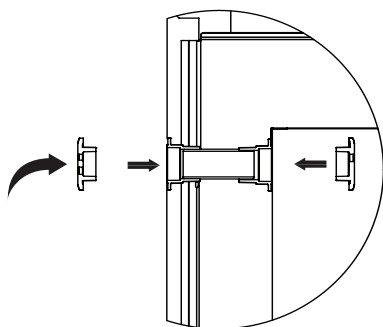
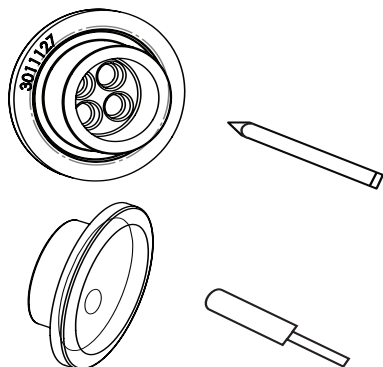
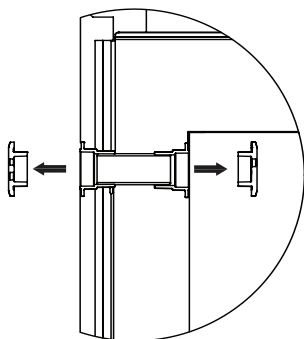

Gennemføringshuller bruges til at passere temperatursonden eller dysen på et backup-system i kammeret.

Trin:

1. Se kapitlet "Lær apparatet at kende" for placering af gennemføringshullerne på din enhed.
2. Tag de to gummipropper ud.
3. Pres en blyant gennem mærkerne på indersiden af gummipropperne.
4. Sæt din eksterne sensor gennem gennemføringshullet i samme retning som pilen, der ses på illustrationerne til venstre .
5. Sæt sensoren gennem den ydre gummipropp.
6. Derefter gennem cylinderen inde i køjen.
7. Derefter gennem den indvendige gummipropp.

Vendbar dør



1. For at ændre hængselside sluk for strømmen og sæt apparatet på et bord. Beskyt toppen mod ridser.



2. Løsn og fjern de synlige øverste skruer (brug en 3 mm unbrakonøgle + Torx 20 værktøj).



3. Åbn døren for at få adgang.



4. Fjern tre skruer på undersiden af toppanelet (brug 3 mm unbrakonøgle).



5. Fjern låsestiften (brug 4 mm unbrakonøgle).



6. Træk forsigtigt toppanelet ud ...

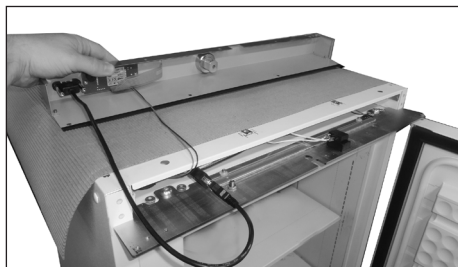

7. ...og læg det med bunden i vejret oven på kabinettet.

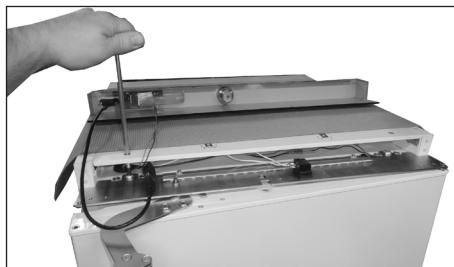

8. Løsn 2* M8 skruer ca. 5 mm (brug 5 mm unbrakonøgle).



9. Løsn hængseltapmøtrikken (brug 10 mm skrue-nøgle).

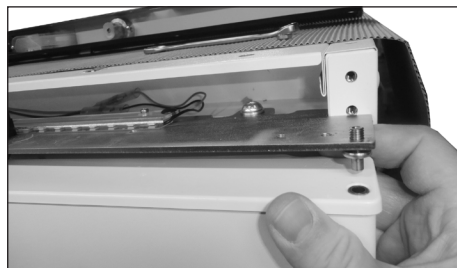

10. Løft det øverste beslag/hængseltap. Træk døren ud og løft det af den nederste hængseltap.



11. Løsn den øverste hængseltap i døren (brug 2.5 mm unbrakonøgle hvis nødvendigt).

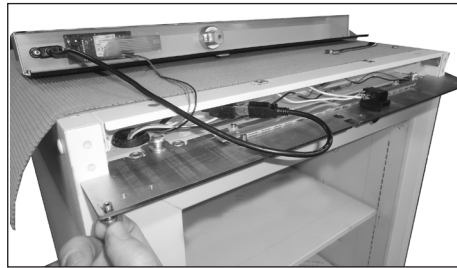

12. Monter hængseltappen i den nye hængselside.

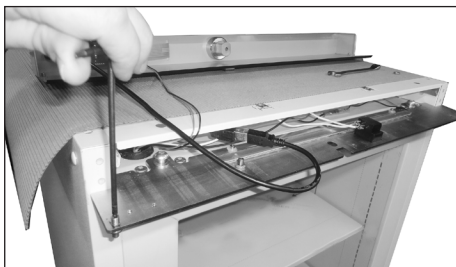

13. Spænd hængseltappen (2.5 mm unbrakonøgle).



14. Spænd hængseltapmøtrikken.

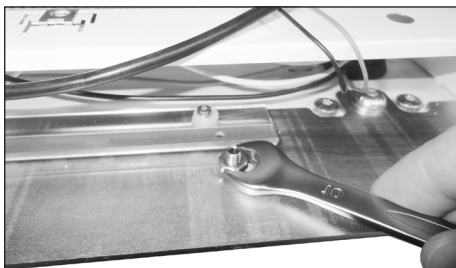

15. Afmonter spændemøtrikken og håndtagets øverste låsetap.

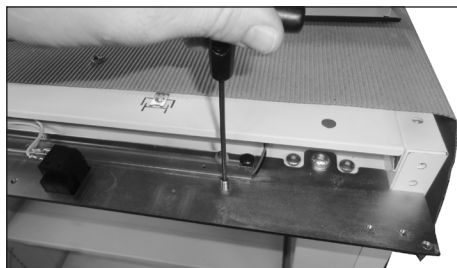

16. Monter håndtagets øverste låsetap i modsatte side. Spænd spændemøtrikken igen.



17. Fortsæt i bunden af apparatet, og fjern dørens nylon spændeskive.



18. Fjern de to fødder foran.



19. Fjern håndtagets nederste låsetap-
plade ved at løsne to skruer (brug 4
mm unbrakonøgle).

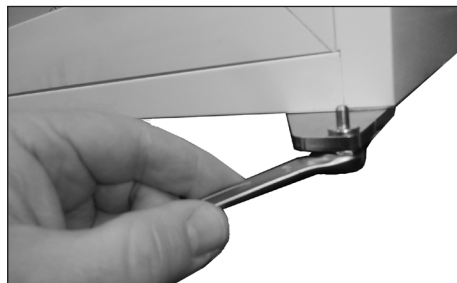

20. Løsn den nederste hængseltapmøtrik.

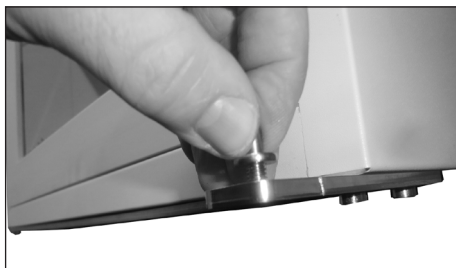

21. Løsn den nederste hængseltap.

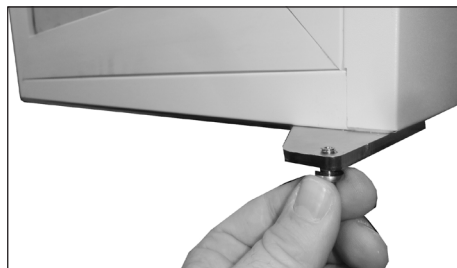

22. Monter dørens hængseltap i den nye
hængselside.



23. Spænd hængseltappen.



24. Monter og spænd hængseltapmøtrik-
ken.

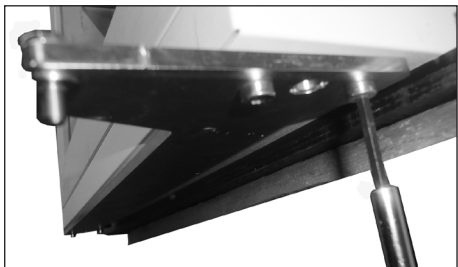

25. Løsn de nederste skruer i dørbeslaget i den ene side (brug 4 mm unbrakonøgle).

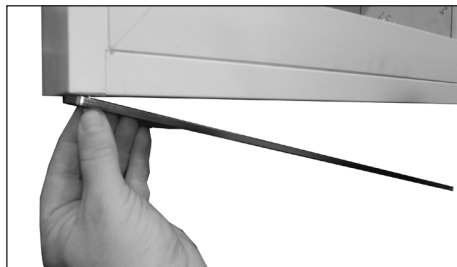

26. Løsn skruerne i den modsatte side og drej det nederste dørbeslag.

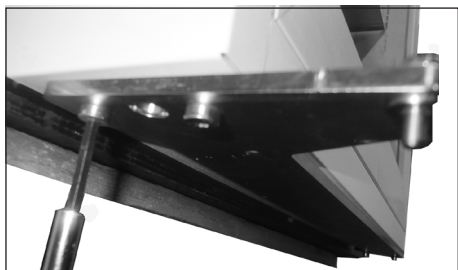

27. Monter og spænd derpå skruerne i begge sider.

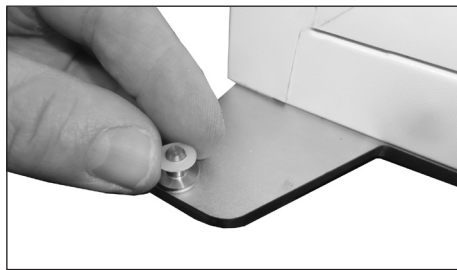

28. Påsæt dørens nylon spændeskive igen.



29. Monter håndtagets nederste låsetap-plate i den modsatte side ved at spænde de to skruer igen (brug 4 mm unbrakonøgle).



30. Monter og spænd de to fødder foran igen.



31. Fortsæt i dørens nuværende bund og afmonter to skruer fra dørlukkeren (brug Torx 20 værktøj).

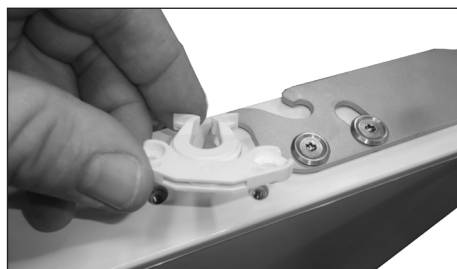

32. Fjern dørlukkeren og hav den klar til montering i dørens "nye" bund.



33. Monter de to skruer igen uden dørlukkeren.



34. Drej døren.

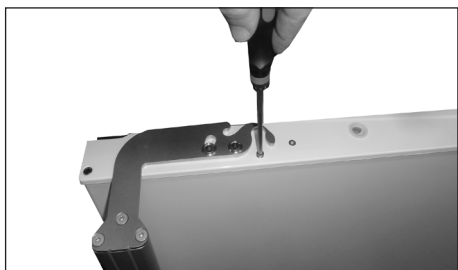

35. Skru de to dørlukkerskruer løs i dørens nye bund (brug Torx 20 værktøj).

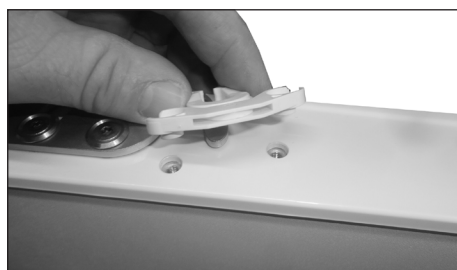

36. Anbring dørlukkeren i de tomme gevindhuller.



37. Monter de to skruer igen, og dørlukkeren er fastgjort.



38. Anbring døren på kabinettet i den nye hængselside.

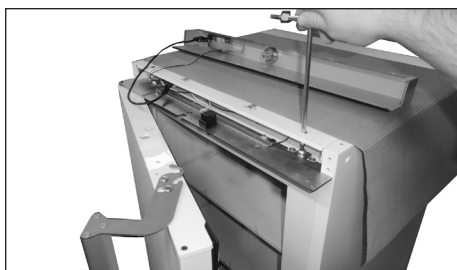

39. Spænd de to M8 skruer i det øverste beslag.



40. Skub forsigtigt toppanelet på plads igen.



41. Skru de tre skruer op i toppanelet igen...



42...og husk at skruen tæt på dørens øverste hængseltap monteres i hul nr. 2 indad for at sikre tilstrækkelig afstand mellem skruen og dørens endestykke under montering.



43. Monter låsetappen igen.



44. Monter de fire øverste skruer igen.



45. Omhængslingen af døren er nu færdiggjort.

Controller - funktion og virkemåde

Brugerflade





LED-lamper

Hver LED funktion er beskrevet i nedenstående tabel.

LED	MODE	Funktion
	ON	Kompressor aktiveret
	Blinkende	Anti-kort cyklusforsinkelse aktiveret
	ON	En alarm indtræffer
	ON	Optagelse aktiveret
	ON	Batteri fuldt opladet
	Blinkende	Batteri under opladning
	Blinkende	Opladningsproblem eller batterisvigt
°C/°F	ON	Måleenhed
°C/°F	Blinkende	Programmeringsfase

Knapper

SET	For at vise målsetpunkt; i programmeringsmode vælger den et parameter eller bekræfter en operation.
	For at komme ind i hurtigadgangsmenuen; I programmeringsmode gennemser den parameterkoderne eller forøger den viste værdi.
	I programmeringsmode gennemser den parameterkoderne eller formindsker den viste værdi. Hold knappen inde i 3 sekunder for at starte manuel afrimning.
DATA	Eksporterer data fra knappen.
	For at slukke lyset i døren (kun modeller med lys i døren).
REC	Log aktivering og deaktivering fra knappen (beskyttet med adgangskode).

Hvordan ses og ændres setpunktet?

Sådan ser du setpunktet:

1. Tryk på og slip straks SET knappen: displayet viser den indstillede værdi.
2. Tryk på og slip straks SET knappen eller vent i 60 sekunder for at vise temperaturen i apparatet.

Sådan ændres setpunktet:

1. Hold SET knappen inde i mere end 2 sekunder for at ændre den indstillede værdi.
2. Den indstillede værdi vises i displayet og "°C" LED-lampen begynder at blinke.
3. For at ændre setpunktet, tryk på OP eller NED pilene inden for 60 sekunder.
4. For at gemme det nye setpunkt, tryk på SET knappen igen og vent i 3 sekunder.

NB: For at gå ud uden at foretage ændringer i setpunktet, tryk på SET knappen eller vent 60 sekunder.

Indstilling af ur og reset af RTC alarm

1. Tryk på OP knappen en gang for at tilgå menuen.
2. Displayet viser H0, tryk derpå på SET knappen.
3. Parametrene for indstilling af tid og dato fremkommer. For at indstille parametret, tryk på SET knappen, tryk på OP eller NED knappen for at ændre parametret. Bekræft ved at trykke på SET knappen.

Tid- og datoparametre:

Hur: time

0in: minutter

Udy: ugedag

dAy: dato

0on: måned

yEA: år

For at gå ud: Tryk på **SET + OP** knapperne i ca. 10 sekunder eller vent 60 sekunder.

Hvordan eksporteres data og alarmer til USB-stik

1. Indsæt **USB**-stikket.
2. Hold **DATA** knappen inde i mere end 3 sekunder.
3. Controller begynder at uploade data til **USB**-stikket.
4. Når dette er afsluttet, vises følgende meddelelse:
 - a. "End" hvis alt er ok.
 - b. "Err" hvis eksport ikke har fundet sted.

Alarmer

Controlleren husker de seneste 100 alarmer sammen med deres start- og sluttid. Det er muligt at eksportere alarmerne som beskrevet i foregående afsnit.

Aktiv alarm

Controlleren vil skiftevis vise den aktive alarm og temperaturen inde i apparatet.

Alarmsignaler

Meddelelse	Årsag
"PF1"	Reguleringsføler TR3 fejl
"HA1"	TR3 høj alarm
"LA1"	TR3 lav alarm
"dA"	Dør åben alarm
"CA"	Alvorlig alarm

Alarmmeddelelsen vises, indtil alarmtilstanden er afhjulpet.

Alle alarmmeddelelserne vises skiftevis med temperaturen inde i apparatet.

Bortset fra "PF1", som blinker.

Afrimning, rengøring og vedligeholdelse

Afrimning:

Varerne opbevaret i apparatet og fugtigheden i den omgivende luft vil gradvist forårsage, at der dannes rim og is inde i apparatet. Et tyndt lag rim eller is påvirker ikke apparatets ydeevne, men jo tykkere lag jo højere vil energiforbruget være.

Brug aldrig elektriske apparater eller skarpe genstande, da disse kan beskadige apparatet indeni.

Hurtig afrimning:

Små mængder løs rim kan fjernes med en plastikskraber.

Afrimning skal foretages regelmæssigt for at forhindre isdannelse.

Isdannelsen afhænger af brugen af apparatet. Jo flere daglige døråbninger - jo hyppigere manuel afrimning.

Dør åben/lukket pr. 24 timer	Anbefalede manuelle afrimninger pr. måned
<5	1-2
<10	2-4
<15	4-6



Det er vigtigt at fjerne is fra vakuumdørserventilen som en del af den manuelle afrimningsproces.

Grundig afrimning:

Når laget af rim og is overstiger 4-5 mm, skal apparatet afrimes fuldstændigt. Det anbefales at foretage afrimningen, når der ikke opbevares varer i apparatet.

Gå frem som følger:

1. Afbryd strømforsyningen.
2. Placer en skål med varmt (men ikke kogende) vand inde i apparatet, luk døren og vent ca. 30 minutter, inden løs rim fjernes med plastikskraber.
3. For at forhindre vand i at beskadige gulvet under afrimningen, tilrådes det at dække gulvet rundt om apparatet for at beskytte det mod is og stænk. Når al rim og is er smeltet, rengøres apparatet indvendigt med vand tilsat et mildt parfume-frit rengøringsmiddel. Tør apparatet med en blød klud.
4. Læg varerne tilbage i apparatet, når ønskede temperatur er nået.

Rengøring og vedligeholdelse

Før rengøring påbegyndes, skal strømforsyningen afbrydes og alle løse dele fjernes.

Apparatet rengøres bedst med varmt vand (max. 65° C) tilsat lidt mildt parfume-frit rengøringsmiddel. Anvend ikke rengøringsmidler, der ridser. Brug en blød klud. Vask efter med rent vand og tør grundigt af. Det er vigtigt at forhindre, at der kommer vand ind i kontrolpanelet.

Tætningslisten rundt ved døren kræver jævnlig rengøring for at undgå misfarvning

og sikre en lang levetid. Brug rent vand. Tjek efter rengøring af tætningslisten, at denne fortsat slutter tæt.

Det anbefales, at tråd- og rørkondensatorerne på bagsiden af apparatet rengøres.

Kondensatoren, kompressoren og motorrummet skal også holdes fri for støv og snavs. Rengør jævnligt med en støvsuger.

OBS: Hvis apparatet ikke skal benyttes i længere tid, sluk det, afbryd strømforsyningen, tøm det, rengør det indvendigt og lad døren stå åben for at tillade luftcirkulation og undgå lugt.

Fejlfinding

Fejl	Mulig årsag	Afhjælpning
Inget lys i displayet	Strømsvigt, sikringen er slået fra, apparatet er ikke tilsluttet korrekt, strømmen er slået fra.	Kontroller om strømmen er tilsluttet. Sikringen skal være slået til.
For høj temperatur i fryseren	Ventilationsristen er blokeret. Døren er ikke lukket rigtigt. Mængden af varer lagt i apparatet på én gang er større, end apparatet har kapacitet til. Tykt lag af rim og is. For høj temperaturindstilling.	Sørg for, at der er uhindret luftcirkulation. Luk døren og vent et par timer. Vent et par timer. Afrim apparatet. Indstil termostaten til en koldere position.
For lav temperatur i fryseren	For lav temperaturindstilling.	Indstil termostaten til en varmere position.
Vibrationer eller generende støj	Apparatet står ikke lige.	Sæt apparatet lige (for model med justerbare fødder: brug vaterpas).
Kompressor kører uafbrudt	For lav temperaturindstilling. For høj rumtemperatur.	Indstil termostaten til en varmere position. Sørg for tilstrækkelig ventilation.
Display eller alarmlog viser "RTC" fejl	Dato og tid er ikke indstillet.	Indstil dato og tid.

Reklamation, reservedele og service

Reklamationsretten

Såfremt der konstateres fejl ved produktet, kan De over for leverandøren gøre brug af reklamationsretten ifølge gældende lovgivning. Producenten skal for egen regning afhjælpe fabrikations- og materialefejl, der konstateres ved apparatets normale brug under forudsætning af, at apparatet er købt som fabriksnyt i Danmark. For Grønland og Færøerne gælder særlige bestemmelser.

Såfremt det skønnes nødvendigt, at apparatet indsendes til værksted, sker indsendelse og returnering for producentens regning og risiko.

Der er ikke dækning for fejl eller skader direkte eller indirekte opstået ved fejlbetjening, misbrug, mangelfuld vedligeholdelse, forkert indbygning, opstilling eller tilslutning. Det samme gælder for brand, ulykke, lynnedslag, spændingsvariationer eller andre elektriske forstyrrelser som f.eks. defekte sikringer eller fejl i forsyningsnettets elektriske installationer.

Reparationer udført af andre end de anviste reparatører, og i det hele taget fejl og skader, som leverandøren kan godtgøre skyldes andre årsager end fabrikations- og materialefejl, er ikke omfattet af reklamationsretten.

Vær opmærksom på, at ved indgreb i apparatets opbygning, og ved ændring af apparatets komponentbestykning bortfalder garanti og produktansvar, og apparatet kan ikke lovligt anvendes. Godkendelse anført på mærkeskilt er ligeledes ugyldig.

Transportskader, der konstateres hos forbrugeren, er primært en sag mellem forbruger og forhandler, dvs. forhandler må drage

omsorg for, at forbrugeren stilles tilfreds. Inden du tilkalder serviceassistance, bedes du kontrollere de fejlmuligheder, du selv kan afhjælpe. (Se brugsanvisningen)

Såfremt dit krav om afhjælpning er uberegtiget, eksempelvis hvis apparatets svigt skyldes en sprunget sikring eller en fejlbetjening, må du selv betale de omkostninger, der er forbundet med at have tilkaldt serviceassistance.

Reservedele

Angiv venligst type- og serienummer samt produktnummer, når du bestiller reservedele.

Disse oplysninger finder du på typeskiltet. Typeskiltet indeholder forskellige tekniske oplysninger, samt type- og serienummer. Husk altid at bruge autoriserede håndværkere, hvis der er noget, der skal repareres eller udskiftes!

The diagram shows a rectangular label with the following layout:

- Top left: Type... xxxx
- Top right: Serial No....xxxxxxx
- Bottom left: A small box containing 'xxxx' above a barcode.
- Bottom right: A small icon of a crossed-out trash can.

↑
Produkt nr.

Bortskaffelse

Brugerinformation om indsamling og bortskaffelse af elektriskrot og brugte batterier



Disse symboler på produkter, emballage og/eller ledsagedokumenter betyder, at brugte elektriske og elektroniske produkter og batterier ikke må smides ud som almindeligt husholdningsaffald. Sådanne gamle produkter og batterier skal indleveres til behandling, genvinding resp. recycling i henhold til gældende nationale bestemmelser samt direktiverne 2002/96/EF og 2006/66/EF.

Ved at bortskaffe sådanne produkter og batterier på korrekt vis hjælper du med til at beskytte værdifulde ressourcer og imødegå de negative påvirkninger af det menneskelige helbred og miljøet, som vil kunne være følgen af usagkyndig affaldsbehandling.

Ønsker du mere udførlig information om indsamling og recycling af gamle produkter og batterier, kan du henvende dig til din kommune, deponeringselskabet eller stedet, hvor du har købt produkterne.

Usagkyndig bortskaffelse af elektriskrot og batterier kan eventuelt udløse bødeforlæg.



For kommercielle brugere i Den Europæiske Union

Når du ønsker at kassere elektriske eller elektroniske apparater, bedes du henvende dig til din forhandler eller leverandør for nærmere information.

Information om bortskaffelse i lande uden for Den Europæiske Union

Disse symboler gælder kun inden for Den Europæiske Union. Hvis du ønsker at afhænde dette produkt, skal du rette henvendelse til de lokale myndigheder eller din forhandler. Her kan du få oplysninger om, hvordan du bedst kommer af med produktet.

Information om batterisymbol:



Dette symbol kan optræde sammen med et kemisk symbol. I så fald opfylder det kravene for det direktiv, som er blevet fastlagt for det pågældende kemikalie.

GB Reserves the right to alter specifications without prior notice.

DE Recht auf Änderungen vorbehalten.

DK Ret til ændringer forbeholdes.

Revisiondate: 21-10-2024

Drawing no.: 80.60.234 rev 13